



Quick Installation guide for
Guide rapide de self installation pour
Schnellanleitung zur Selbstinstallation für

Gilat KA-Systeme

DC_103_262

Version 2017/1

INTRODUCTION / EINFÜHRUNG

Congratulations on purchasing the SkyEdge II-c Aries broadband satellite terminal brought to you by Gilat Satellite Networks. With this terminal, you will be able to connect to the Internet and enjoy the endless opportunities that are out there on the World Wide Web.

The kit contains the following main items:

Satellite dish

Satellite transceiver

Modem

Accessories (cables, nuts, bolts, etc.)

Documentation

This guide will lead you through the stages – assembling the dish, setting up the modem, pointing the dish to the satellite and activating the service. It is recommended to watch the video and read the full manual which can be found on the CD, prior to the installation.

The installation data provided to you by your ISP is critical for the installation. This data should be available in your invoice or other documentation provided by your ISP; either in the post or attached to the external side of the box.

Azimuth, elevation, skew, and satellite name are needed for pointing the dish to the correct satellite. The Location Code and RF Cluster Code are required during modem installation. Without this critical data, the CPE cannot be installed.

This kit does not contain the tools needed for assembling the kit. The full list of tools needed can be found in this document on page 11.

Good Luck and enjoy being connected!!!

Félicitations pour l'achat du terminal à large bande par satellite SkyEdge II-c Aries proposé par Gilat Satellite Networks. Grâce à ce terminal, vous pourrez vous connecter à Internet et profiter des possibilités infinies disponibles sur le Web.

Le kit contient les articles suivants :

Une antenne parabolique

Un transmetteur satellite

Un modem

Des accessoires (câbles, écrous, boulons, etc.)

Documentation

Ce manuel vous guidera durant toutes les étapes : l'assemblage de la parabole, la mise en place du modem, le réglage de l'antenne sur le satellite et l'activation du service. Il est recommandé de visionner le film et de lire le manuel complet que vous trouverez sur le CD, avant l'installation.

Les données d'installation qui vous sont fournies par votre FAI sont essentielles pour l'installation. Ces données sont disponibles sur votre facture ou sur tout autre document fourni par votre FAI (envoyé par la poste ou accroché sur la face externe de la boîte). L'azimut, l'élévation, l'inclinaison et le nom du satellite sont nécessaires pour régler l'antenne sur le bon satellite. Le code de l'emplacement et le code de cluster RF sont nécessaires durant l'installation du modem. Sans ces données essentielles, l'ECP ne peut pas être installé.

Ce kit ne contient pas les outils nécessaires pour assembler le kit. Vous trouverez la liste complète des outils nécessaires dans le présent document, page 11.

Bonne chance et profitez bien de votre connexion !!!

Herzlichen Glückwunsch zum Erwerb des SkyEdge II-c Aries Satelliten-Breitband-Terminals von Gilat Satellite Networks. Mit diesem Terminal können Sie eine Verbindung zum Internet herstellen und die endlosen Möglichkeiten im World Wide Web genießen.

Das Kit enthält die folgenden Hauptkomponenten:

Satellitenschüssel

Satellitentransceiver

Modem

Zubehör (Kabel, Muttern, Bolzen usw.)

Dokumentation

Dieses Handbuch leitet Sie durch die Phasen für das Montieren der Schüssel, das Einrichten des Modems, das Ausrichten der Schüssel auf den Satelliten und das Aktivieren des Dienstes. Es wird empfohlen, dass Sie sich vor der Installation das Video ansehen und das komplette Handbuch lesen, das Sie auf der CD finden.

Die von Ihrem ISP zur Verfügung gestellten Installationsdaten sind für die Installation wichtig. Diese Daten sollten in der Rechnung oder einer anderen von Ihrem ISP zur Verfügung gestellten Dokumentation verfügbar sein, entweder am Mast oder an der Außenseite der Verpackung. Für das Ausrichten der Schüssel auf den richtigen Satelliten sind Azimut, Elevation, Neigung und Satellitenname erforderlich. Während der Modeminstallation sind zudem der Standortcode und der HF-Clustercode erforderlich. Ohne diese wichtigen Daten kann das CPE nicht installiert werden.

Die zum Montieren des Kits erforderlichen Werkzeuge sind in diesem Kit nicht enthalten. Die vollständige Liste der Werkzeuge finden Sie in diesem Dokument auf Seite 11.

Viel Glück und Spaß beim Herstellen der Verbindung!!!

Note/Remarque /Hinweis:

!!! Since 2017 we send out a USB-Stick instead of a CD.

!!! Depuis 2017 nous envoyons un USB au lieu d'un CD.

!!! Seit 2017, senden wir ein USB-Stick anstatt einer CD.



CD



USB

INVOICE

1. Satellite Name:
2. Elevation Angle:
3. Azimuth Angle:
4. Skew Angle:
5. Location Code:
6. RF Cluster Code:

Safety Instructions

Warnings

Please read all operating instructions and safety precautions in this manual prior to any installation works. Install the modem, dish, and wiring according to national and local regulations issued by authorities. Mount the dish on a properly anchored pole or bracket, capable of bearing the dish weight and wind-load. Use the anchoring material and method suitable to the structure and mechanical properties of surface. Different types of walls and roofs may need different types of anchors for mounting dish pole. Consult with a licensed constructor if in any doubt. When working where there is a risk of falling from heights, follow and maintain safety regulations for work at height:

* Use a proper elevating work platform, scaffold, or ladder of proper design and weight rate.

Install and use fall-arrest system.

* Wear protective clothing such as footwear that minimizes the risk of slipping, wear safety helmet well secured to head so that it remains in place should the person fall.

Postpone installation to avoid work in bad weather conditions, when rain may make surfaces slippery, when wind blasts might impose unexpected forces on dish, when there is a risk of thunderstorm, or when it is too dark.

During installation, tightly secure all parts to avoid potential danger to persons and surroundings.

Restrict access to area near or below working place.

For safety reasons, work and install the dish at a safe distance from power lines. To conform to the law, the installer must follow IEC 60728-11 – Cable networks for television signals, sound signals, and interactive services – Part 11: Safety. Consult with a licensed electrician if in doubt.

With reference to standard IEC 60728-11, according to risk assessment per site conditions - select proper method and install proper means of protection, such as air terminal, down conductor, grounding system, equipotential bonding conductors, Surge Protection Devices on AC power and on Ethernet lines.

Grounding can be done by attaching a down-conductor to the grounding screw of the back bracket with a 6.5mm ring-terminal (not provided with this kit).

Before installing the modem, make sure that your electrical outlet is properly wired and your computer equipment is properly grounded.

RF Radiation Hazard: The transmitting equipment on dish is capable of generating RF electromagnetic field. Keep the space between feed horn and reflector (the radiation beam) clear: do not enter the radiation beam of the dish reflector when the modem is powered and connected to the transmitter.

Note that during the pointing procedure the transmitter is powered down, therefore there is no reason for concern during installation.

Different types of power cords may be used for connections to the electrical outlet. Use only a main line cord that complies with safety requirements of the country of use.

Do not use power cord if damaged.

Connect the power cord to a properly grounded three-prong AC outlet only. Do not use adapter plugs. Do not remove the grounding prong from the plug. To prevent electrical shock, fully insert the power plug into power outlet with no part of the prongs exposed.

Cautions

To prevent overheating, do not block the ventilation holes on the top surface of the modem. Do not stack the modem on top of or below other electronic devices. Do not place the modem in location subjected to direct sun light. Do not place the modem near heat sources. When the modem is placed in an enclosure or cabinet - provide proper ventilation.

Only use the power supply provided with the modem. Using a different power supply might damage the equipment.

Do not connect or disconnect coaxial cables when the modem is powered. DC voltages are present on the coaxial connectors.

To avoid damage by static electricity, disconnect or re-connect the Ethernet cable from the modem or from computer only when the modem is connected to power adapter and to AC outlet. When connected to wall AC outlet via power supply, the modem is well discharged from static electricity.

To minimize faults of cables disconnection, mount the modem in permanent location and final position, not expected to be moved or re-positioned in the future. Coaxial cables might disconnect from connectors if subjected to mechanical movements.

To avoid equipment damage, only wipe the unit with a clean, dry cloth, never use fluids, chemicals, or spray cleaners directly.

The system has no user-serviceable parts. Do not attempt to open and service the product by yourself: this will void the product's warranty. Do not perform any actions other than those contained in the installation and troubleshooting instructions. Refer all servicing to qualified service professionals.

Notices

To ensure regulatory and safety compliance, use and properly install the provided power and coaxial cables – or equivalent only - which conform to the specifications within this manual. In some countries, authorization is needed for installing satellite dish. Consult with your local authorities if in any doubt.

Sécurité

Avertissements

Veillez lire l'ensemble des instructions de service ainsi que les consignes de sécurité contenues dans ce manuel avant d'entamer toute procédure d'installation.

Installez le modem, l'antenne et le câblage, conformément aux réglementations nationales et locales émises par les autorités.

Montez l'antenne sur un poteau ou un crochet correctement ancré et capable de supporter le poids de l'antenne et d'une charge au vent.

Utilisez le matériel d'ancrage et la méthode appropriée à la structure et aux propriétés mécaniques de la surface. Selon les types de murs et de toits différents types d'ancrages seront nécessaires pour le montage du mât de l'antenne. Prenez conseil auprès d'un constructeur agréé en cas de doute.

En cas de travaux en hauteur, suivez les règlements de sécurité pour travaux en hauteur afin de prévenir tout risque de chute :

* Utilisez une plateforme élévatrice adaptée, un échafaudage ou une échelle appropriée pour charge lourde. Installez et utilisez le système anti-chute.

* Portez des vêtements de protection tels que des chaussures antidérapantes qui réduisent le risque de glissement ; portez également un casque de sécurité bien fixé sur la tête de manière à ce qu'il demeure en place en cas de chute.

Reportez l'installation en cas de mauvaises conditions météorologiques : la pluie peut rendre les surfaces glissantes et les bourrasques de vent peuvent exercer des forces inattendues sur l'antenne. Reportez également l'installation en cas de risque d'orage ou lorsqu'il fait trop sombre.

Lors de l'installation, fixez solidement toutes les pièces pour éviter un danger potentiel pour les personnes et les environs.

Veillez à restreindre l'accès à la zone aux alentours ou sous le lieu de travail.

Pour des raisons de sécurité, travaillez et installez l'antenne à une distance sécuritaire des lignes électriques.

Conformément à la loi, l'installateur doit suivre la norme CEI 60728-11 - Les réseaux câblés pour les signaux de télévision, signaux sonores, et des services interactifs - Réseaux par câble destinés aux signaux de radiodiffusion sonore et de télévision et aux services interactifs - Partie 11 :

Sécurité.

Prenez conseil auprès d'un électricien agréé en cas de doute.

En référence à la norme CEI 60728-11, selon l'évaluation des risques par conditions du site, sélectionnez la méthode appropriée et mettez en place les moyens de protection adaptés, tels que le terminal d'émission, la descente de paratonnerre, le système de mise à la terre, les conducteurs de liaison équipotentielle, les limiteurs de surtension sur courant alternatif et sur lignes Ethernet.

La mise à la terre peut être effectuée en reliant un câble de descente à la vis de terre du support avec une bague de 6,5 mm (non fournie avec ce kit).

Avant d'installer le modem, assurez-vous que votre prise électrique est correctement câblée et votre équipement informatique correctement mis à la terre.

Risque de rayonnement RF : L'équipement de transmission sur l'antenne est capable de générer un champ électromagnétique RF. L'espace entre cornet d'alimentation et le réflecteur (le faisceau de rayonnement) doit être libre : ne pas entrer dans le faisceau de rayonnement du réflecteur de l'antenne lorsque le modem est sous tension et connecté à l'émetteur.

Notez que lors de la procédure de réglage, l'émetteur est éteint, il n'y a donc aucune raison de s'inquiéter lors de l'installation.

Différents types de câbles électriques peuvent être utilisés pour les connexions à la prise électrique. Utilisez uniquement un câble d'alimentation principale conforme aux exigences de sécurité du pays d'utilisation.

Ne pas utiliser le câble d'alimentation s'il est endommagé.

Branchez le câble d'alimentation uniquement à une prise à trois broches de sortie CA. Ne pas utiliser d'adaptateurs. Ne retirez pas la broche de masse à partir de la prise.

Pour éviter tout choc électrique, insérez entièrement la fiche d'alimentation dans la prise électrique en veillant à ce qu'aucune partie des broches ne soit exposée.

Pour éviter tout risque d'incendie ou d'électrocution, n'exposez pas le modem à la pluie ou à l'humidité. Ne l'exposez pas non plus à des gouttes ou à des éclaboussures et ne placez pas d'objets remplis de liquide sur le modem.

Mises en garde

Pour éviter la surchauffe, ne pas obstruer les orifices de ventilation sur la surface supérieure du modem. Ne pas poser le modem sur ou sous d'autres appareils électroniques. Ne pas placer le modem dans un endroit soumis à la lumière directe du soleil. Ne pas placer le modem à proximité de sources de chaleur. Lorsque le modem est placé dans un placard ou une armoire, assurer une ventilation adéquate.

Utiliser uniquement le bloc d'alimentation électrique fourni avec le modem. Utiliser un autre bloc d'alimentation différent pourrait endommager le matériel.

Ne pas connecter ou déconnecter les câbles coaxiaux lorsque le modem est sous tension. Il existe des tensions continues sur les connecteurs coaxiaux.

Pour éviter les dommages causés par l'électricité statique, débrancher ou rebrancher le câble Ethernet du modem ou de l'ordinateur que lorsque le modem est connecté à l'adaptateur secteur et à la prise secteur. Lorsqu'il est connecté à une prise secteur murale via l'installation électrique, le modem doit être bien déchargé de l'électricité statique.

Afin de minimiser les défauts de déconnexion des câbles, installer le modem dans un endroit permanent et en position finale. Il ne devra être ni déplacé, ni repositionné. Les câbles coaxiaux peuvent se débrancher des connecteurs s'ils sont soumis à des mouvements mécaniques.

Pour ne pas endommager l'équipement, essuyer l'unité avec un chiffon propre et sec ; ne jamais utiliser directement de liquides, de produits chimiques ou de nettoyeurs à vaporisateur.

Le système n'a pas de pièces réparables par l'utilisateur. Ne pas tenter d'ouvrir et de réparer le produit par vous-même :

cela annulera la garantie du produit. Ne pas effectuer d'autres actions que celles contenues dans les instructions d'installation et de dépannage. Confier toutes les réparations à des professionnels de service qualifiés.

Avis

Pour assurer la conformité réglementaire et de sécurité, utilisez et installez correctement l'alimentation électrique et les câbles coaxiaux fournis, ou équivalents uniquement, qui sont conformes aux spécifications du présent manuel.

Dans certains pays, une autorisation est nécessaire pour installer une antenne satellite.

Contactez les autorités locales en cas de doute.

Sicherheit

Warnungen

Bitte lesen Sie alle Betriebsanweisungen und Sicherheitsvorkehrungen, bevor Sie mit der Installation beginnen.

Installieren Sie das Modem, die Antenne und die Verkabelung gemäß nationalen und lokalen Vorschriften von Behörden.

Montieren Sie die Antenne auf einem ordnungsgemäß verankerten Mast oder an einer ordnungsgemäß verankerten Klammer, der bzw. die das Gewicht der Antenne und die Windlast tragen kann.

Verwenden Sie Verankerungsmaterial und -methoden, die für die Struktur und die mechanischen Eigenschaften der Oberfläche geeignet sind. Unterschiedliche Arten von Mauern und Dächern können unterschiedliche Arten von Verankerungen für die Montage am Antennenmast erfordern. Wenden Sie sich bei etwaigen Zweifeln an einen lizenzierten Fachbetrieb.

Wenn Sie in Bereichen arbeiten, in denen das Risiko des Herunterfallens aus großen Höhen besteht, beachten und befolgen Sie die Sicherheitsvorschriften für Arbeiten in der Höhe:

* Verwenden Sie eine ordnungsgemäße Arbeitsbühne, ein Gerüst oder eine Leiter mit entsprechendem Design und Gewichtsrate. Installieren und verwenden Sie ein Absturzsicherungssystem.

* Tragen Sie Schutzkleidung, z. B. Schuhwerk, welches das Risiko des Ausrutschens minimiert. Tragen Sie einen Sicherheitshelm, der sicher am Kopf befestigt ist, sodass er in Position bleibt, wenn Sie fallen sollten.

Verschieben Sie die Installation, um zu vermeiden, bei schlechten Wetterbedingungen zu arbeiten, wenn Oberflächen durch Regen rutschig werden können, wenn Windstöße unerwartete Kräfte auf die Antenne ausüben können, wenn das Risiko von Gewittern besteht, oder wenn es zu dunkel ist.

Sichern Sie während der Installation alle Teile, um potenzielle Gefahren für Personen und die Umgebung zu vermeiden.

Schränken Sie den Zugang zu dem Bereich in der Nähe oder unterhalb des Arbeitsplatzes ein.

Arbeiten und installieren Sie die Antenne aus Sicherheitsgründen in einem sicheren Abstand von Starkstromleitungen.

Um geltende Rechtsbestimmungen einzuhalten, muss der Monteur IEC 60728-11 befolgen – Kabelnetze für Fernsehsignale, Tonsignale und interaktive Dienste – Teil 11: Sicherheit.

Wenden Sie sich bei etwaigen Zweifeln an einen Elektriker.

Wählen Sie entsprechend Standard IEC 60728-11 und gemäß der Risikoeinschätzung der Standortbedingungen die ordnungsgemäße Methode, und installieren Sie ordnungsgemäße Schutzmaßnahmen, z. B. Blitzfangeinrichtung, Ableitung, Erdungssystem, Potenzialausgleichsleiter, Überspannungsschutzgeräte für Wechselstrom- und Ethernetleitungen.

Das Erden kann ausgeführt werden, indem Sie eine Ableitung an die Erdungsschraube der rückseitigen Halterung anbringen. Verwenden Sie hierzu einen 6,5-mm-Ringkabelschuh (nicht im Lieferumfang dieses Kits enthalten).

Stellen Sie vor dem Installieren des Modems sicher, dass die elektrische Steckdose ordnungsgemäß verkabelt und Ihre Computergeräte ordnungsgemäß geerdet sind.

Risiko durch HF-Strahlung: Die Sendegerät der Antenne kann ein elektromagnetisches HF-Feld erzeugen. Halten Sie den Bereich zwischen Feedhorn und Reflektor (der Abstrahlung) frei: Halten Sie sich nicht im Bereich der Abstrahlung des Antennenreflektors aus, wenn das Modem eingeschaltet und am Sender angeschlossen ist.

Beachten Sie, dass der Sender während des Ausrichtungsverfahrens ausgeschaltet ist, daher gibt es während der Installation kein Grund zur Sorge.

Für den Anschluss an die Steckdose können unterschiedliche Typen von Netzkabeln verwendet werden. Verwenden Sie nur ein Hauptleitungskabel, das den Sicherheitsanforderungen des jeweiligen Landes entspricht.

Verwenden Sie das Netzkabel nicht, wenn es beschädigt ist.

Schließen Sie das Netzkabel nur an eine ordnungsgemäß geerdete, dreipolige Steckdose an. Verwenden Sie keine Adapterstecker. Entfernen Sie nicht den Erdungsanschluss vom Stecker.

Um einen elektrischen Schlag zu vermeiden, stecken Sie den Stecker vollständig in die Steckdose ein. Um Brand- oder Schockgefahr zu vermeiden, setzen Sie das Modem weder Regen noch Feuchtigkeit aus. Schützen Sie das Modem vor Tropfen oder Spritzern, und platzieren Sie keine mit Flüssigkeit gefüllten Objekte auf das Modem.

Achtung

Um Überhitzung zu vermeiden, dürfen die Belüftungsöffnungen auf der Modemoberfläche nicht blockiert werden. Positionieren Sie das Modem nicht auf oder unter anderen elektronischen Geräten. Positionieren Sie das Modem nicht an einem Standort mit direkter Sonneneinstrahlung.

Positionieren Sie das Modem nicht in der Nähe von Wärmequellen. Wenn sich das Modem in einem Gehäuse oder Schrank befindet, sorgen Sie für eine ordnungsgemäße Belüftung.

Verwenden Sie nur die zum Lieferumfang des Modems gehörende Stromversorgung.

Durch Verwenden einer anderen Stromversorgung kann das Gerät beschädigt werden.

Bei eingeschaltetem Modem dürfen keine Koaxialkabel angeschlossen oder abgezogen werden.

Auf den Koaxialstecker liegt Gleichstromspannung an.

Um Schäden durch statische Elektrizität zu vermeiden, trennen Sie das Ethernetkabel vom Modem oder Computer nur, bzw. schließen Sie es nur erneut an, wenn das Modem an einen Netzadapter und an eine Wechselstromsteckdose angeschlossen ist. Wenn das Modem über die Stromversorgung an einer Wandsteckdose angeschlossen ist, ist es von statischer Elektrizität ordnungsgemäß entladen. Um Fehler durch Lösen der Kabelverbindungen zu vermeiden, montieren Sie das Modem an einem dauerhaften Standort und an einer endgültigen Position, von dem bzw. der es in der Zukunft nicht mehr bewegt wird. Koaxialkabel können beim mechanischen Bewegungen von den Anschlüssen getrennt werden.

Um Schäden am Gerät zu vermeiden, wischen Sie es nur mit einem sauberen, trockenem Tuch ab, und wenden Sie Flüssigkeiten, Chemikalien oder Reinigungssprays niemals direkt an.

Das System verfügt über keine Teile, die vom Benutzer gewartet werden müssen. Versuchen Sie nicht, das Produkt selbst zu öffnen oder zu warten, dadurch erlischt der Garantieanspruch. Führen Sie keine anderen Aktionen aus als in den Anweisungen zur Installation und Fehlerbehebung angegeben. Lassen Sie sämtliche Wartungsarbeiten von qualifizierten Servicemitarbeitern ausführen.

Hinweise

Um die Einhaltung von rechtlichen und sicherheitsspezifischen Vorschriften zu gewährleisten, sollten nur die zum Lieferumfang gehörenden – oder nur äquivalente – Netz- und Koaxialkabel verwendet und ordnungsgemäß installiert werden, die den in diesem Handbuch beschriebenen Spezifikationen entsprechen.

In einigen Ländern ist für das Installieren von Satellitenantennen eine Autorisierung erforderlich. Wenden Sie sich bei etwaigen Zweifeln an die lokalen Behörden.

Assembled Kit Overview

* Aperçu d'un kit assemblé * Übersicht über das montierte Kit

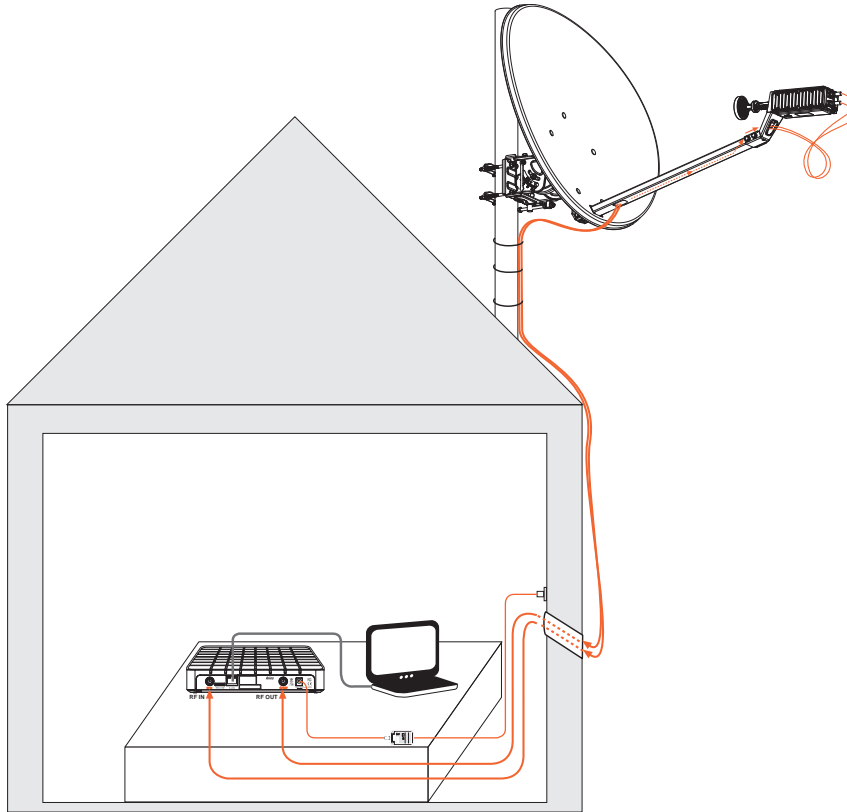

Line of sight
Champ de visibilité
Sichtlinie

INVOICE

1. Satellite Name:
2. Elevation Angle:
3. Azimuth Angle:
4. Skew Angle:
5. Location Code:
6. RF Cluster Code:

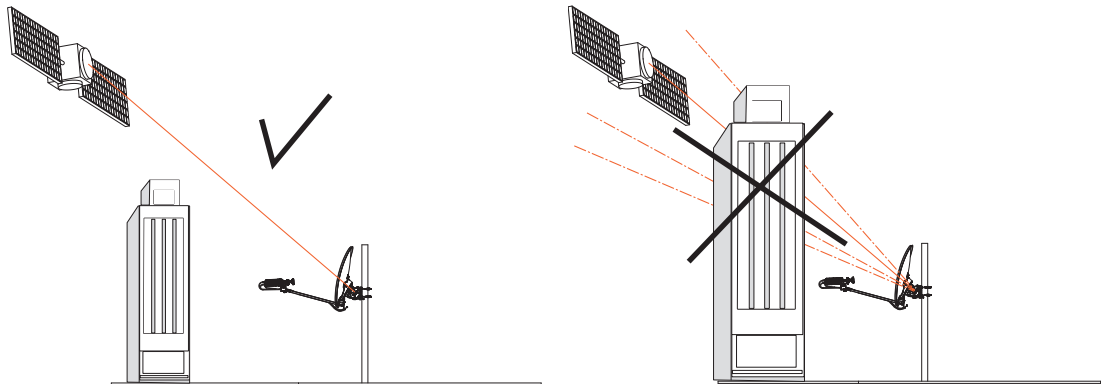

Icon Conventions / Convention des Icônes / Symbolkonventionen



P

Pole / Mât / Mast

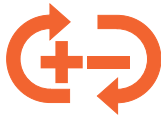

Set Skew/ Azimuth/ Elevation values according to invoice
Appliquer les valeurs d'inclinaison/d'azimut/d'élévation mentionnées sur la facture.
Werte für Neigung/Azimut/Elevation gemäß Rechnung einstellen.

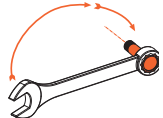

Fasten Bolts Firmly / Serrer les boulons / Schrauben fest anziehen



Fasten Bolts By hand / Serrer les boulons à la main / Schrauben per Hand anziehen



Buzzer Sound / Vibreur / Signalton

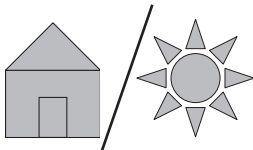

Indoor / Outdoor / Intérieur/Extérieur / Innen/Außen

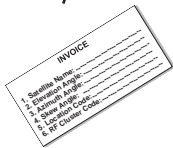

Skew / Azimuth / Elevation values to be taken from the invoice
Prendre les valeurs d'inclinaison/d'azimut/d'élévation inscrites sur la facture.
Aus der Rechnung zu entnehmende Werte für Neigung/Azimut/Elevation

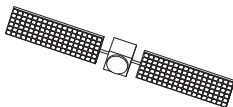

Satellite / Satellite / Satellit



Grounding / Mise à la terre / Erdung



Computer / L'ordinateur / Computer

Kit Unpacking and Content

Dépaquetage du kit et contenu / Entpacken des Kits und Inhalt /

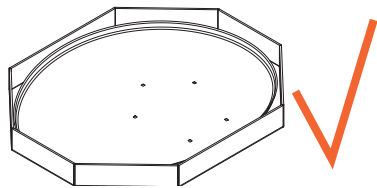
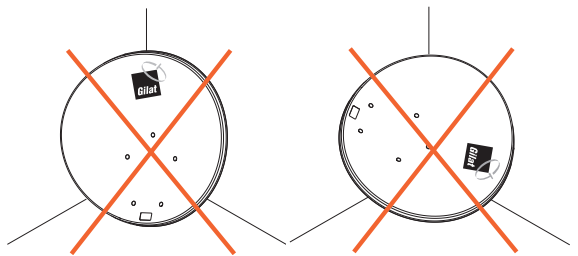
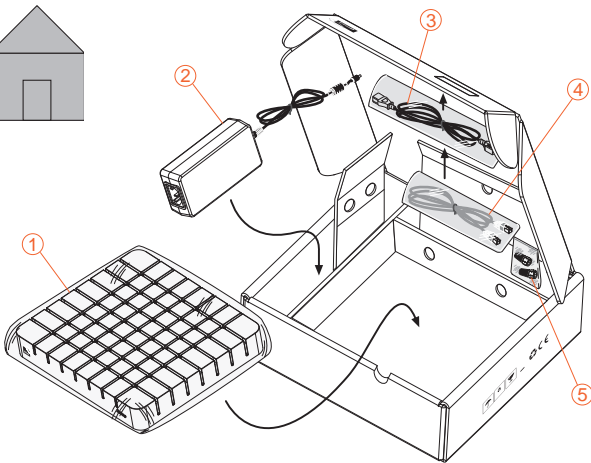
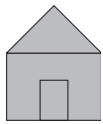
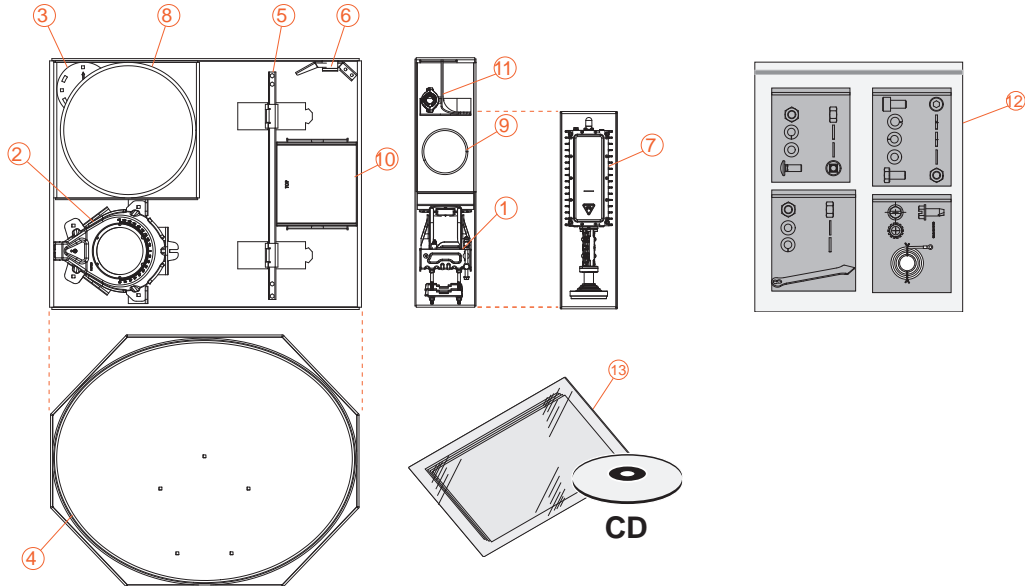
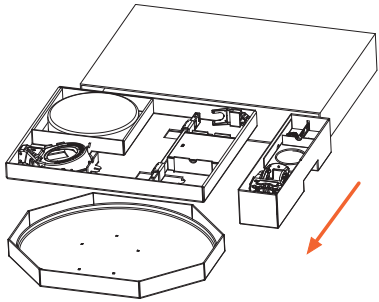

What is in the box / Contenu de la boîte / Lieferumfang

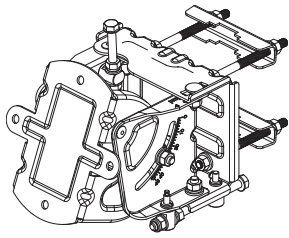

1. Az/EI

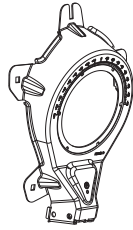

2. Back bracket
Support arrière
Rückseitige Halterung

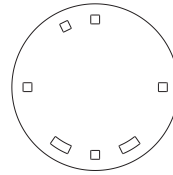

3. Skew plate
Plaque d'inclinaison
Neigungsplatte

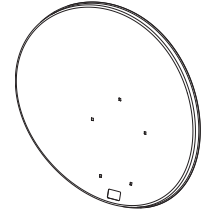

4. Reflector
Réflecteur
Reflektor

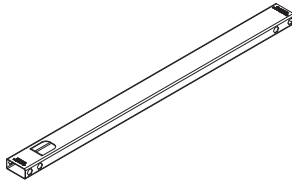

5. Boom Arm
Perche
Ausleger

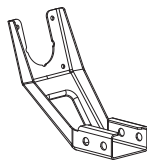

6. Transceiver Bracket
Crochet du transmetteur
Transceiverhalterung

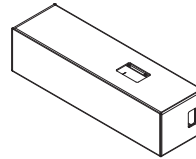

7. Transceiver + accessories Box
Transmetteur + boîte d'accessoires
Transceiver + Zubehörbox

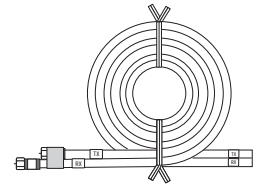

8. RF cable
Câble RF
HF-Kabel

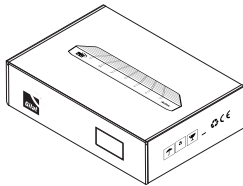

10. Modem + Accessories Box
Modem + boîte d'accessoires
Modem + Zubehörbox

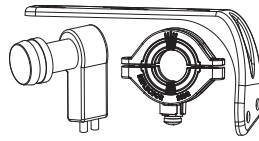

11. TV Receiver
Bracket/Holder kit
(Optional) /
Kit de crochet/support
du récepteur TV /
Halterungs-Kit für
TV-Receiver (optional)

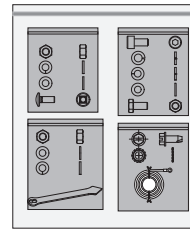

9+12. Grounding Kit + Hardware bag
Kit de mise à la terre + sac de matériel
Erdungskit + Schraubenbeutel

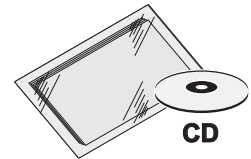

13. Documentation Bag
Pochette de documentation
Beutel mit Dokumentation

What is not in the box / Ce que ne contient pas la boîte / Nicht im Lieferumfang enthalten

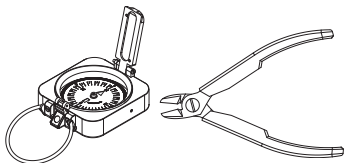

Compass
Compas
Kompass

Cable cutter
Un coupe-câble
Kabelschneider



Ruler
Une règle
Lineal

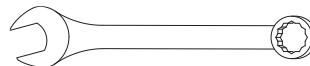

13mm Ring open & key
Anneau 13 mm et clé d'ouverture
13-mm-Schlüssel











Flat head screwdriver
Tournevis cruciforme et à lame plate
Schlitzschraubendreher



Master Hardware Bag Content

Contenu du sac du matériel principal / Inhalt des Hauptschraubenbeutels /

PLUMB POINTER / ELEVATION OFFSET ARROWS / POINTEUR À PLOMB / FLÈCHE D ÉCART D'ÉLÉVATION / LOTRECHT/ PFEIL FÜR DIE ELEVATIONSABWEICHUNG	1	
---	----------	---

ANTENNA HARDWARE KIT / KIT DU MATÉRIEL DE L'ANTENNE / HARDWAREKIT FÜR ANTENNE		
NUT, HEX M8 X 1.25, STL/ ÉCROU, M8 HEX X 1,25, STL / MUTTER, HEX M8 x 1,25, STL	9	
WASHER, LOCK, M8 / RONDELLE PLATE FAS217, VERROU, M8 / UNTERLEGSCHIBE, SPERRE, M8	9	
FLAT WASHER (M8) / RONDELLE PLATE / FLACHE UNTERLEGSCHIBE	9	
CARRIAGE BOLT – SHORT NECK (M8X20) / BOULON DE CARROSSERIE COL COURT / SCHLOSSSCHRAUBE – KURZHALS	9	

FEED SUPPORT HARDWARE KIT / KIT DU MATÉRIEL DU SUPPORT D'ALIMENTATION / HARDWAREKIT FÜR VORSCHUBUN TERSTÜTZUNG		
HEX. SOCKER HEAD CAP SCREW / VIS À CHAPEAU À TÊTE CREUSE / ZYLINDERSCHRAUBE	4	
SPRING WASHER / RONDELLE À RESSORT / FEDERSCHIBE	4	
WASHER, LOCK, M8 / RONDELLE PLATE, VERROU / UNTERLEGSCHIBE, SPERRE	8	
FLAT WASHER (M8) / RONDELLE PLATE / FLACHE UNTERLEGSCHIBE	8	
HEX. HEAD SCREW (M8 X 16) / VIS À TÊTE / KOPFSCHRAUBE	8	

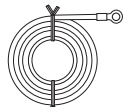
GROUNDING KIT / KIT DE MISE À LA TERRE / ERDUNGSKIT		
HEX. HEAD TAPPING SCREW 1/4-20 X 5/8 / VIS TARAU DEUSE À TÊTE / BLECHSCHRAUBE	1	
EXT. TOOTH LOCKWASHER TYPE 'A' (1/4") / RALL. RON DELLE À DENTURE TYPE / SICHERUNGSSCHIBE TYP	1	
GROUNDING WIRE / FIL DE MISE À LA TERRE / ERDUNGSLIETUNG	1	

**Overall view of Antenna Assembly / Vue complète de l'assemblage de l'antenne /
Übersicht über die Antennenmontage**

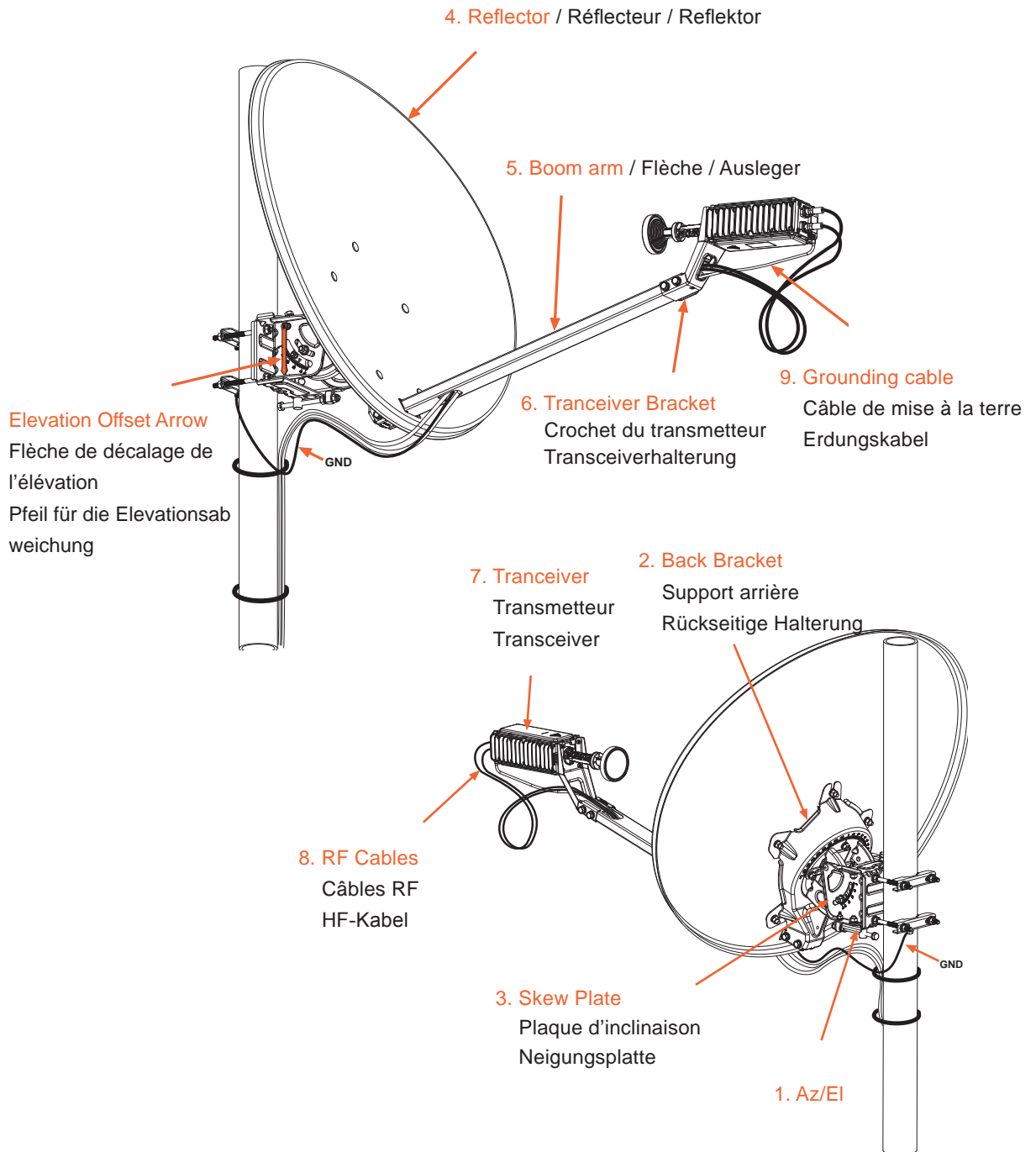

Installation Steps / Étapes de l'installation / Installationsschritte

1. Connect AzEI to back structure and Skew Plate (without tightening).
 2. Mount AzEI to pole.
 3. Verify bolts are loose and set Nominal Elevation.
 4. **Connect Reflector to Back Structure.**
 5. Attach Boom to Back Structure.
 6. Attach Transceiver to Transceiver Bracket.
 7. Attach Transceiver to Boom.
 8. Connect RF Cables to Transceiver, leaving excess loop of 1m.
 9. Connect grounding cable between Transceiver and Back Structure.
 10. Set nominal skew and fasten skew plate bolts.
 11. **Verify that Azimuth fine grid is centered.**
 12. Mount elevation offset arrow.
 13. Set nominal azimuth and compensate elevation offset.
 14. Thread RF Cable into house.
 15. Mount connectors on bare ends of RF Cable. Cable can be shortened.
 16. Connect RF Cables to Modem.
 17. Connect Modem to power supply. Connect LAN Cable to Modem and PC.
 18. **Configure PC to DHCP and disable Proxy.**
 19. Browse to URL <http://sky.manage>.
 20. Enter installation parameters. Click Next.
 21. Click Start Pointing.
 22. Return to dish and start pointing.
 23. Rotate around pole until lock tone is achieved. Register elevation offset arrow state.
 24. Fasten clamps to pole and modify elevation if elevation offset arrow moves.
 25. Fine-tune Azimuth.
 26. Fine-tune Elevation.
 27. **Repeat Azimuth fine-tuning.**
 28. Fasten Azimuth and elevation bolts.
 29. **Apply pressure to Reflector. Remove pressure and verify Max Level tone recovery.**
 30. Return to PC and click Finish Pointing.
 31. Wait patiently for the installation procedure to complete.
1. Fixez l'AZ/EL sur la structure arrière et la plaque d'inclinaison (sans serrer).
 2. Montez l'AZ/EL sur le mât.
 3. Vérifiez que les boulons sont dévissés et réglez l'élévation nominale.
 4. Fixez le réflecteur sur la structure arrière.
 5. Fixez la perche sur la structure arrière.
 6. Fixez le transmetteur sur son crochet.
 7. Fixez le transmetteur sur la perche.
 8. Reliez les câbles RF au transmetteur, en laissant 1 mètre de câble supplémentaire.
 9. Reliez le câble de mise à la terre entre le transmetteur et la structure arrière.
 10. Réglez l'inclinaison nominale et vissez les boulons de la plaque d'inclinaison.
 11. Vérifiez que la grille de réglage de l'azimut est bien centrée.
 12. Montez la flèche de décalage de l'élévation.
 13. Réglez l'azimut nominal et compensez le décalage de l'élévation.
 14. Insérez le câble RF dans le boîtier.
 15. Montez les connecteurs sur les extrémités à nu du câble RF. Le câble peut être raccourci.
 16. Branchez les câbles RF sur le modem.
 17. Branchez le modem sur l'alimentation électrique. Branchez le câble LAN sur le modem et le PC.
 18. Configurez le PC sur le DHCP et désactivez le proxy.
 19. Accédez à l'URL <http://sky.manage>.
 20. Saisissez les paramètres d'installation. Cliquez sur Suivant.
 21. Cliquez sur Démarrer le réglage.
 22. Commencez le réglage de l'antenne parabolique.
 23. Faites-la pivoter sur le mât jusqu'à ce que vous entendiez le signal de verrouillage. Relevez l'état de la flèche de décalage de l'élévation.
 24. Serrez les pinces sur le mât et modifiez l'élévation si la flèche de décalage de l'élévation bouge.
 25. Affinez le réglage de l'azimut.
 26. Affinez le réglage de l'élévation.
 27. Répétez le réglage de l'azimut.
 28. Serrez les boulons de l'azimut et de l'élévation.
 29. Exercez une pression sur le réflecteur. Relâchez la pression et vérifiez que le son maximum a été récupéré..
 30. Sur le PC, cliquez sur Terminer le réglage.
 31. Patientez jusqu'à ce que la procédure d'installation se termine.
1. Schließen Sie das AzEI an die rückseitige Struktur und an die Neigungsplatte an (ohne die Schrauben anzuziehen).
 2. Montieren Sie das AZEL an den Mast.
 3. Stellen Sie sicher, dass die Schrauben lose sind, und stellen Sie die nominale Elevation ein.
 4. **Schließen Sie den Reflektor an der rückseitigen Struktur an.**
 5. Bringen Sie den Ausleger an der rückseitigen Struktur an.
 6. Bringen Sie den Transceiver an der Transceiverhalterung an.
 7. Bringen Sie den Transceiver am Ausleger an.
 8. Schließen Sie die HF-Kabel am Transceiver an, und lassen Sie eine zusätzliche Schleife von 1 m übrig.
 9. Schließen Sie das Erdungskabel zwischen dem Transceiver und der rückseitigen Struktur an.
 10. Stellen Sie die nominale Neigung ein, und ziehen Sie die Schrauben der Neigungsplatte fest.
 11. Stellen Sie sicher, dass Skala für die Azimut-Feinoptimierung zentriert ist.
 12. Montieren Sie den Pfeil für die Elevationsabweichung.
 13. Stellen Sie den nominalen Azimut ein, und kompensieren Sie die Elevationsabweichung.
 14. Führen Sie das HF-Habel in das Haus.
 15. Schließen Sie die Stecker an den blanken Enden des HF-Kabels an. Das Kabel kann gekürzt werden.
 16. Schließen Sie das HF-Kabel am Modem an.
 17. Schließen Sie das Modem an die Stromversorgung an. Schließen Sie das LAN-Kabel an das Modem und an den PC an.
 18. **Konfigurieren Sie den PC für DHCP, und deaktivieren Sie den Proxy.**
 19. Rufen Sie die folgende URL auf: <http://sky.manage>.
 20. Geben Sie die Installationsparameter ein. Klicken Sie auf "Weiter".
 21. Klicken Sie auf "Ausrichtung starten".
 22. Begeben Sie sich zur Schüssel, und starten Sie die Ausrichtung.
 23. Drehen Sie die Schüssel um den Mast, bis Sie ein Empfangssignal erhalten. Registrieren Sie den Status des Pfeils für die Elevationsabweichung.
 24. Ziehen Sie die Klemmen am Mast an, und ändern Sie die Elevation, wenn sich der Pfeil für die Elevationsabweichung bewegt.
 25. Nehmen Sie die Azimut-Feinoptimierung vor.
 26. Nehmen Sie die Feinoptimierung der Elevation vor.
 27. Wiederholen Sie die Azimut-Feinoptimierung.
 28. Ziehen Sie die Azimut- und Elevationsschrauben fest.
 29. **Üben Sie Druck auf den Reflektor aus. Lösen Sie den Druck, und überprüfen Sie die Wiederherstellung des Tons für den maximalen Signalempfang.**
 30. Begeben Sie sich zum PC, und klicken Sie auf "Ausrichtung fertig stellen".
 31. Warten Sie, bis das Installationsverfahren abgeschlossen ist.

1

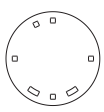
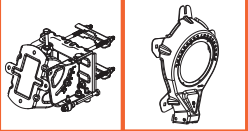

ANTENNA HARDWARE KIT
KIT DU MATÉRIEL DE L'ANTENNE
HARDWAREKIT FÜR ANTENNE

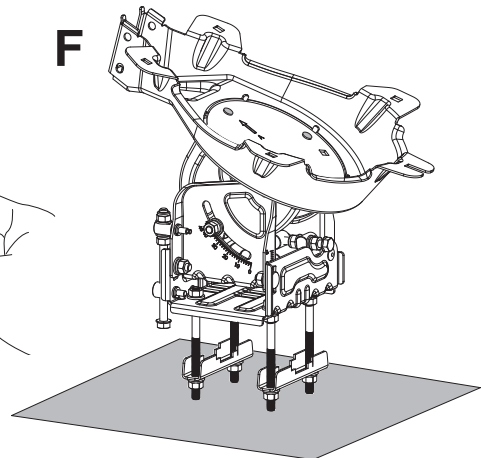
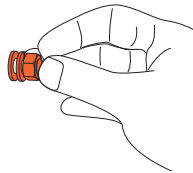
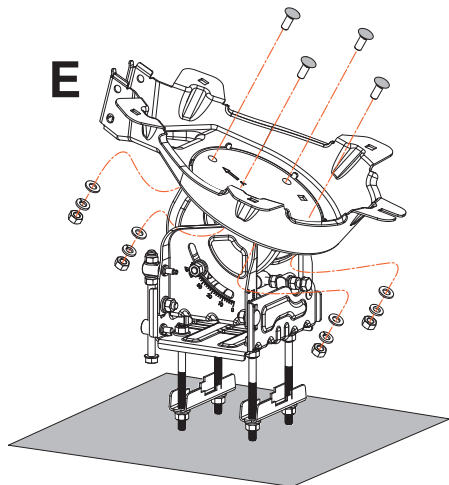
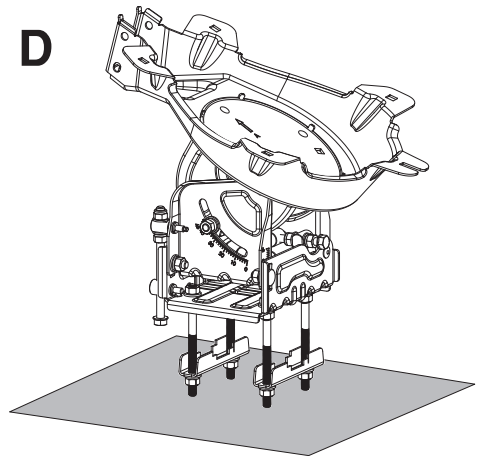
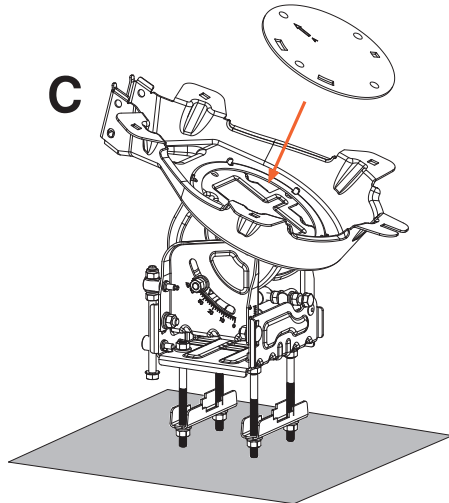
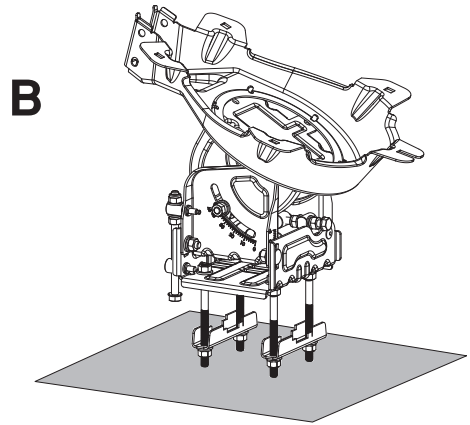
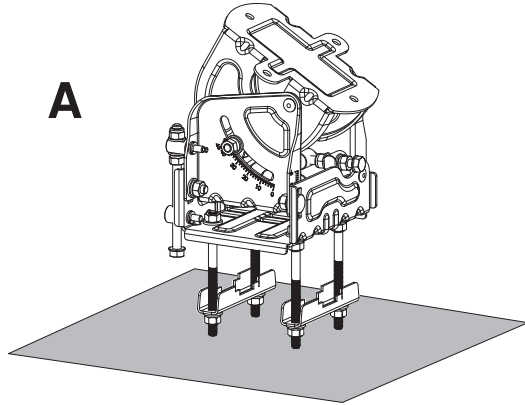

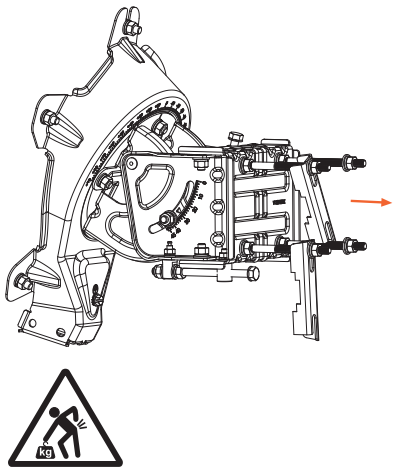

A

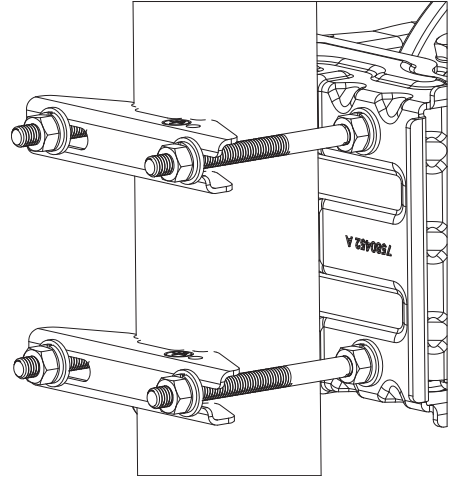

B

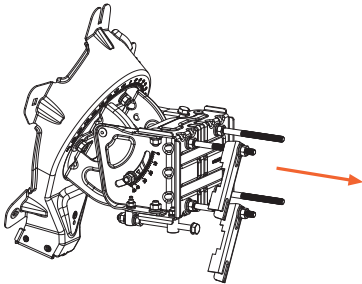

C

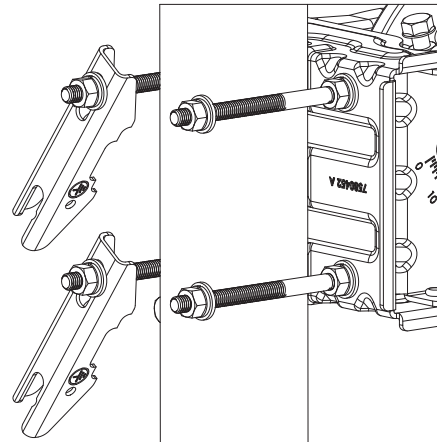

D

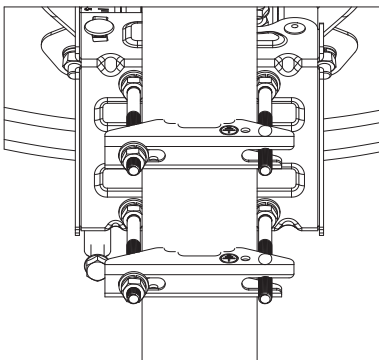

E

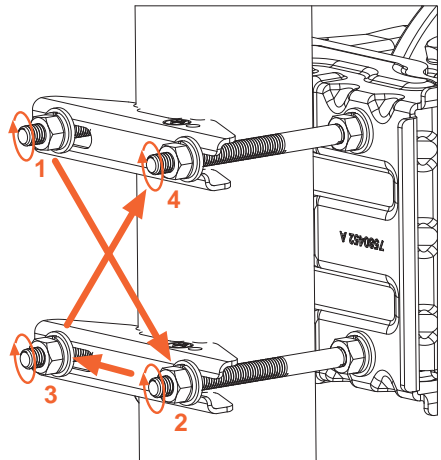
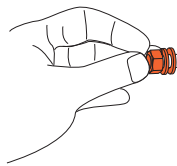

3A

Verify marked nuts are loose
Vérifier que les écrous marqués sont desserrés
Stellen Sie sicher, dass die markierten Muttern lose sind

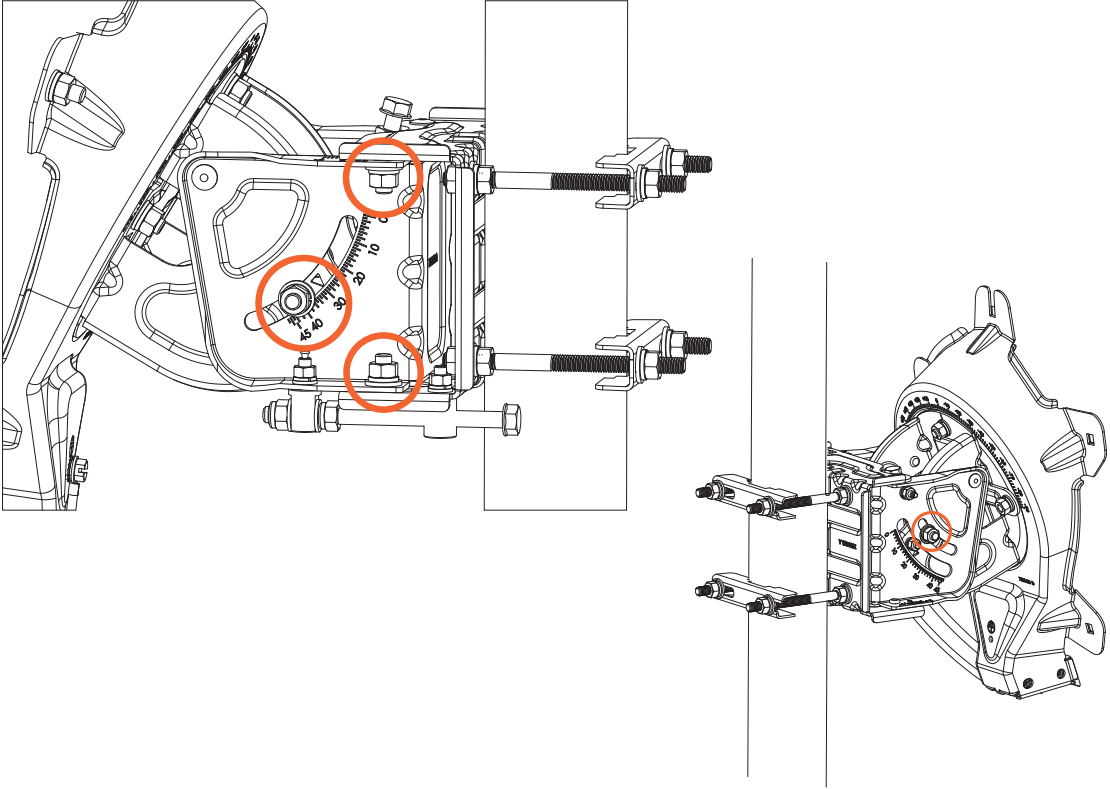

3B



Elevation / Élévation / Elevation

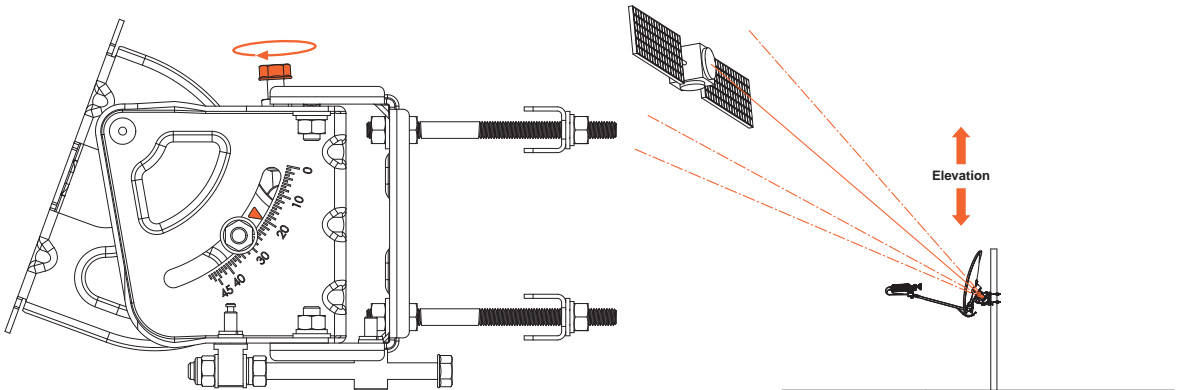
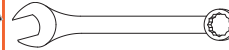

4

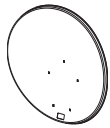
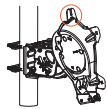

ANTENNA HARDWARE KIT
KIT DU MATÉRIEL DE L'ANTENNE
HARDWAREKIT FÜR ANTENNE

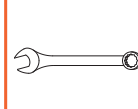
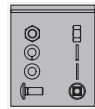

A

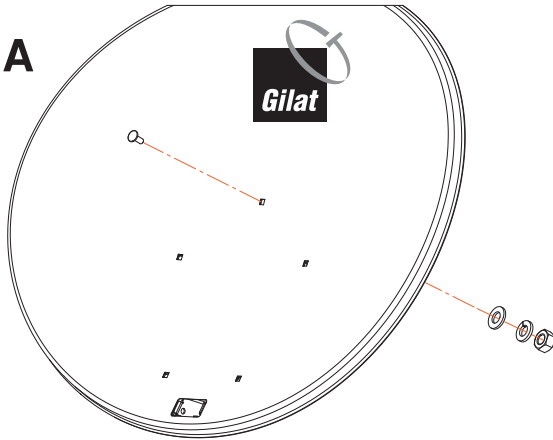

B

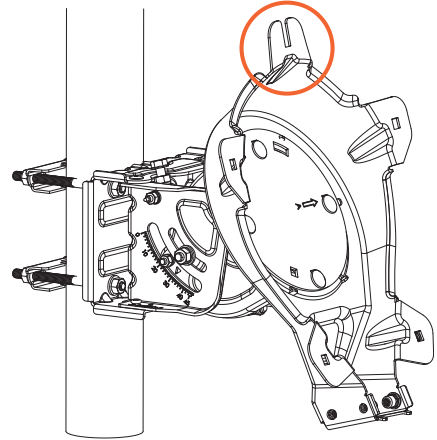

C

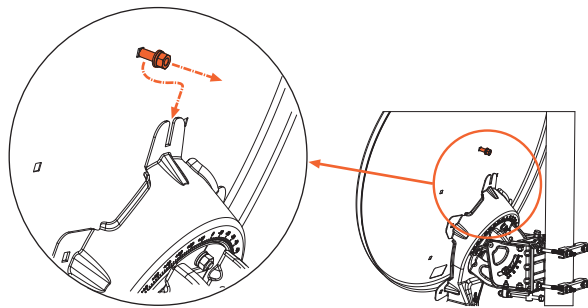

D

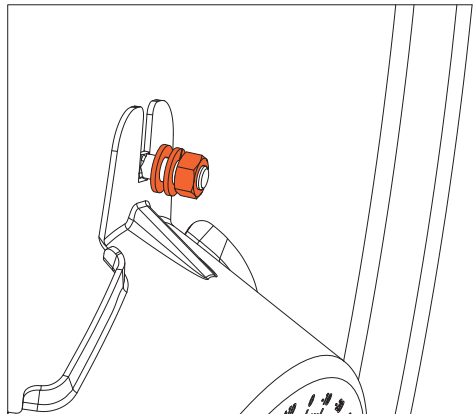

E

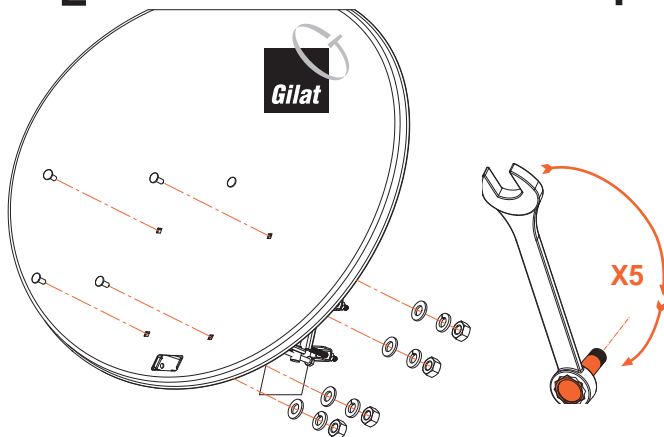

F

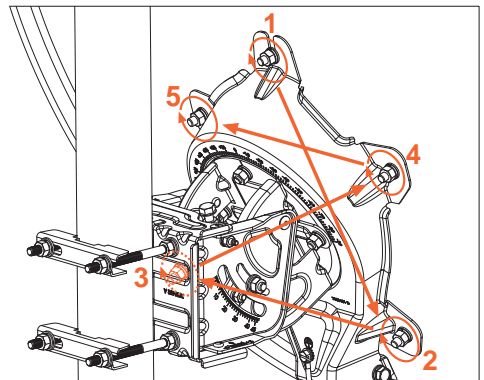

5

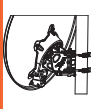

FEEED SUPPORT HARDWARE KIT
KIT DU MATÉRIEL DU SUPPORT D'ALIMENTATION
HARDWAREKIT FÜR VORSCHUBUN TERSTÜTZUNG

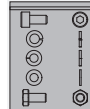

A

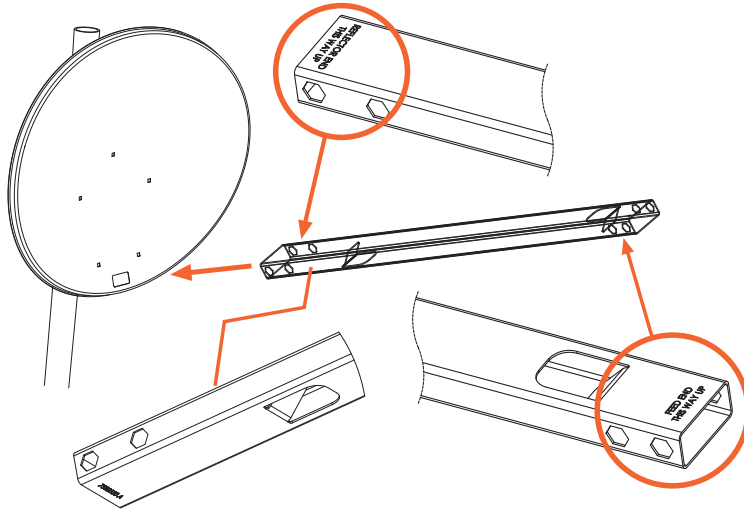

B

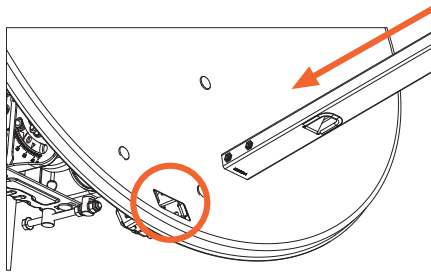

C

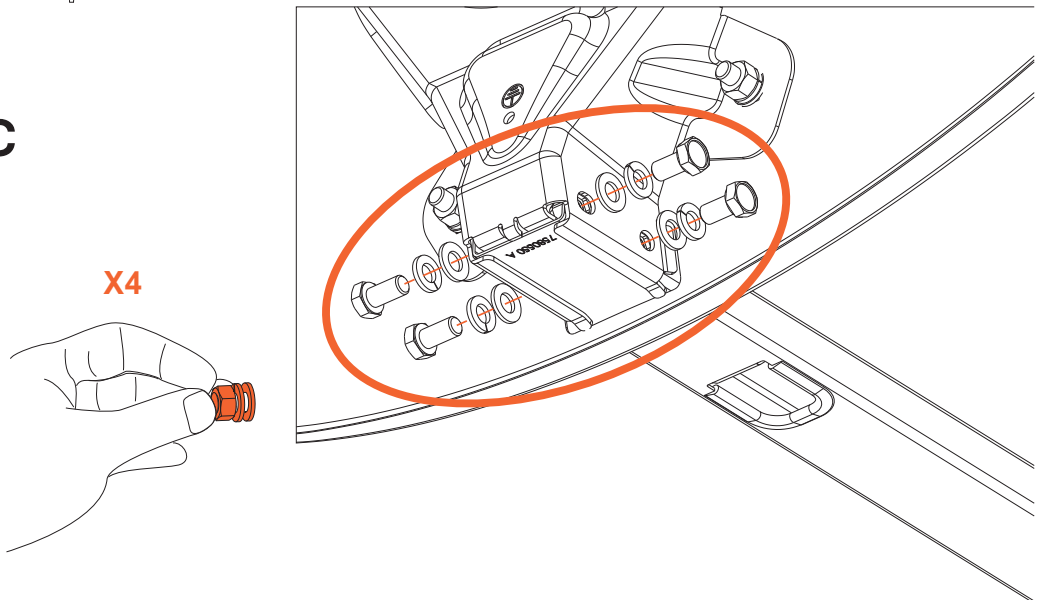

6

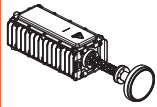

FEEED SUPPORT HARDWARE KIT
KIT DU MATÉRIEL DU SUPPORT D'ALIMENTATION
HARDWAREKIT FÜR VORSCHUBUN TERSTÜTZUNG

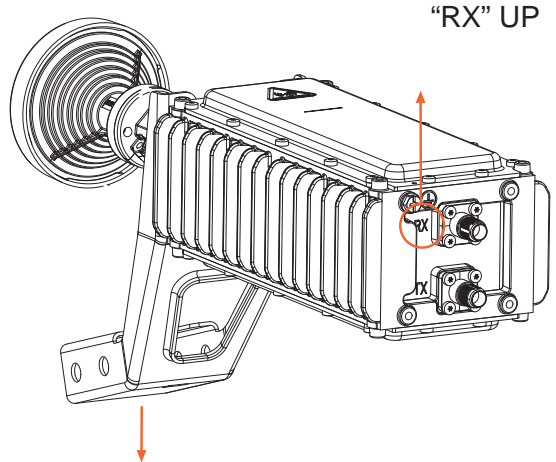
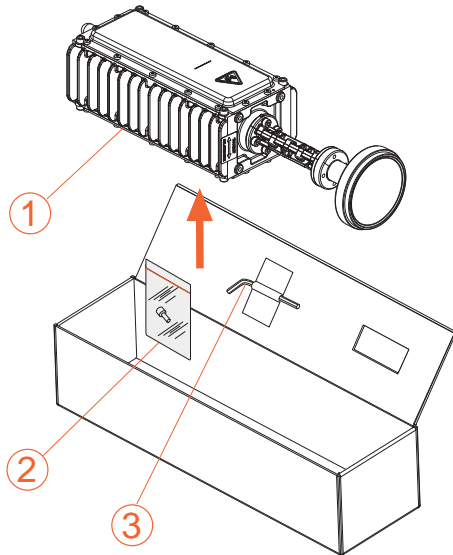
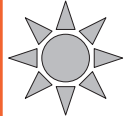
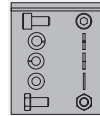



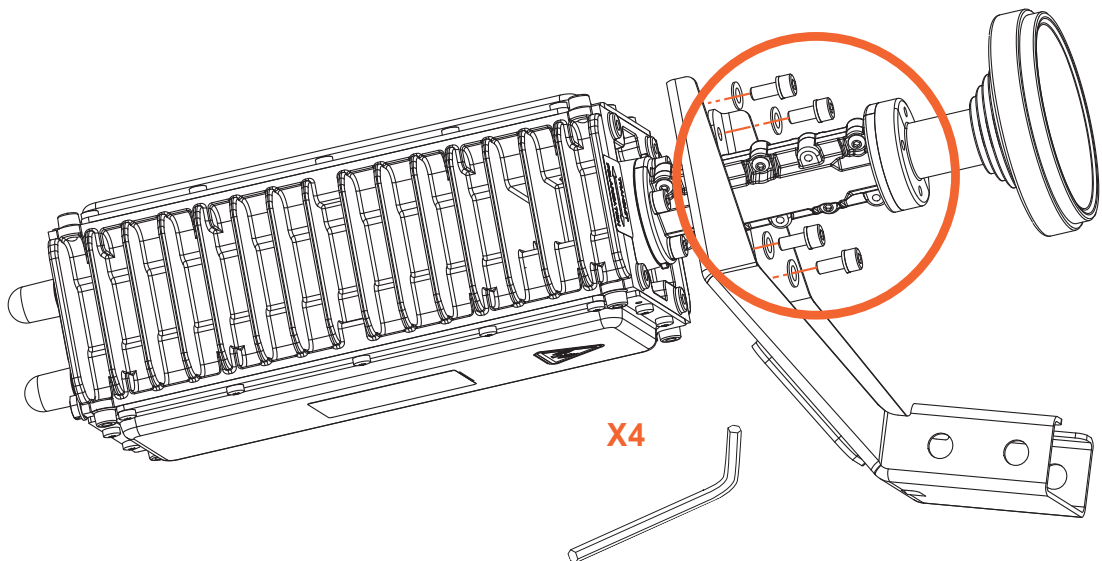

1. Transceiver / Transmetteur / Transceiver

2. Transceiver Grounding Screw / Vis de mise au sol du transmetteur / Transceiver-Erdungsschraube

3. Allen Key 3 mm, Ball End / Clef ALLEN, 3 mm / Sechskant-Stiftschlüssel, 3 mm, Kugelende

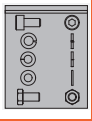

7			FEED SUPPORT HARDWARE KIT KIT DU MATÉRIEL DU SUPPORT D'ALIMENTATION HARDWAREKIT FÜR VORSCHUBUN TERSTÜTZUNG			
----------	---	---	---	---	--	---

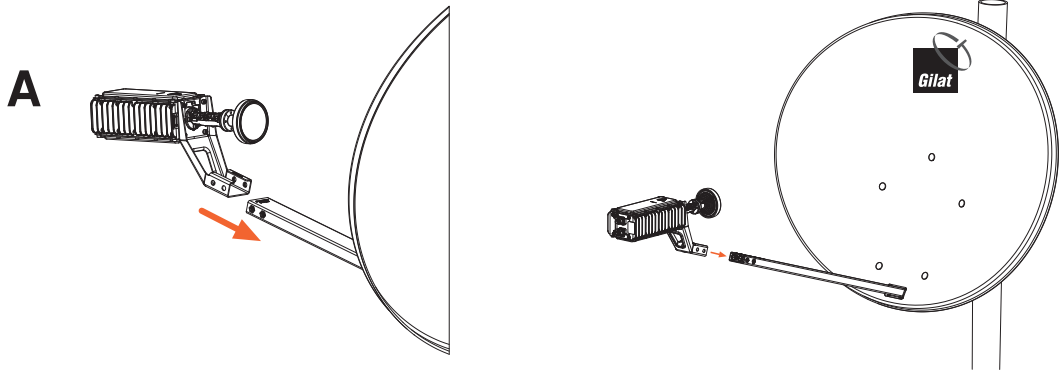

If you have purchased the TV Reception kit, refer to the installation procedure starting on page 40.

Wenn Sie das TV-Empfangskit erworben haben, weitere Informationen finden Sie im Installationsverfahren ab Seite 40.

Si vous avez acheté le kit de réception TV, reportez-vous au démarrage de la procédure d'installation à la page 40.

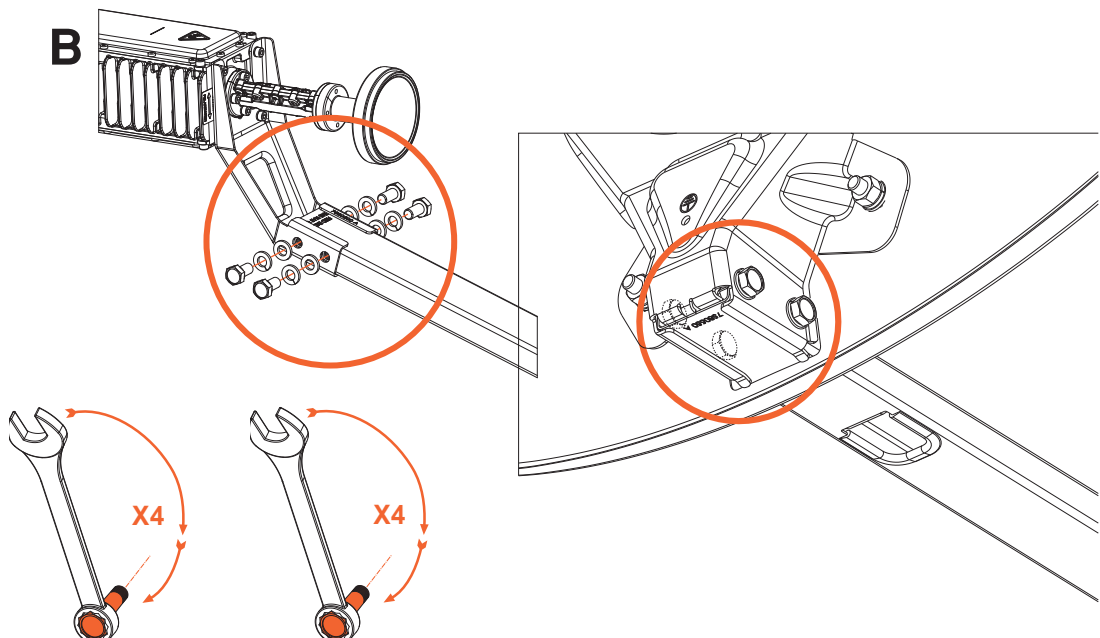

8



Connect RF Cables
Reliez les câbles RF
Schließen Sie die HF-Kabel

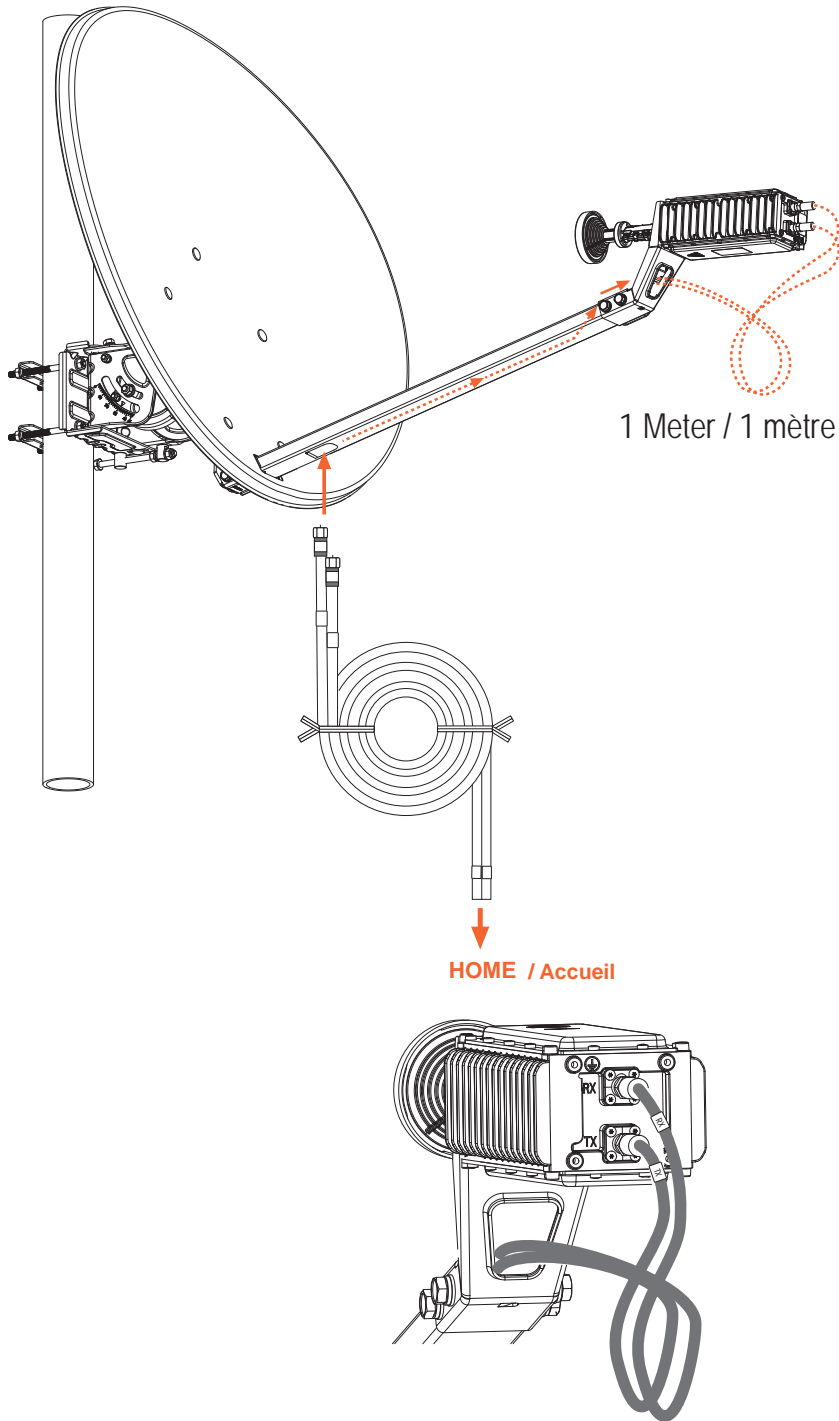
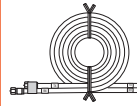

9



GROUNDING KIT
KIT DE MISE À LA TERRE
ERDUNGSKIT

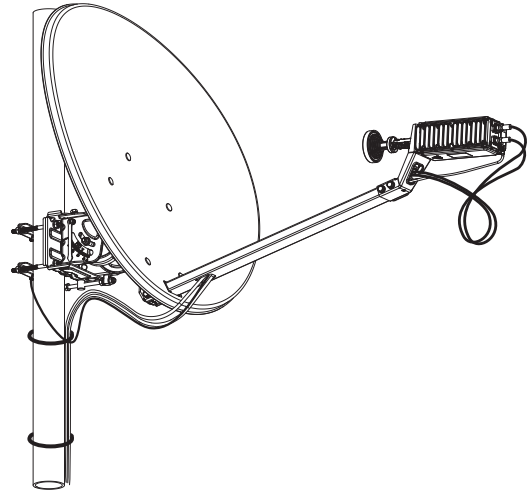
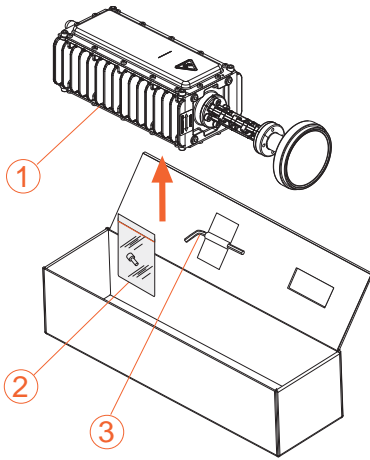
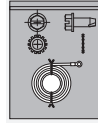

1. Transceiver / Transmetteur / Transceiver

2. Transceiver Grounding Screw / Vis de mise au sol du transmetteur/ Transceiver-Erdungsschraube

3. Allen Key 3 mm, Ball End / Clef ALLEN, 3 mm / Sechskant-Stiftschlüssel, 3 mm, Kugelende

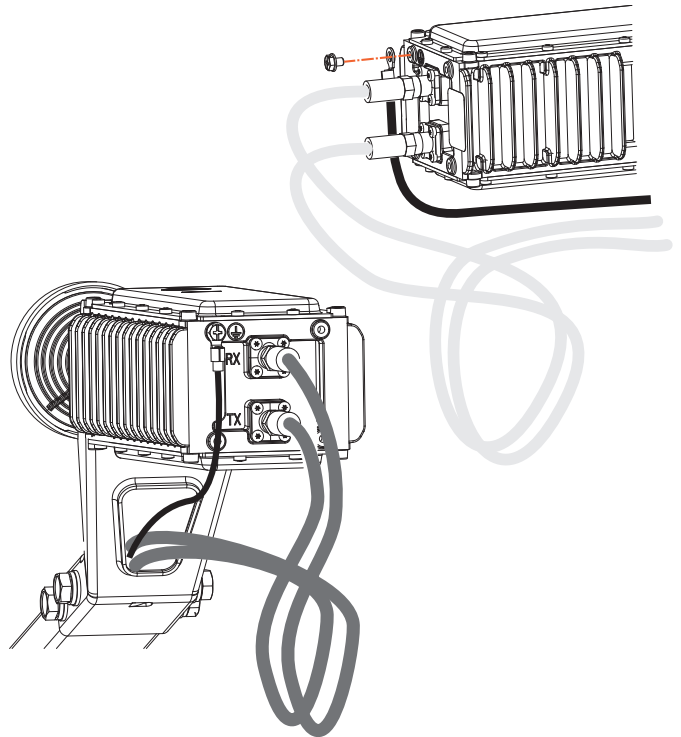
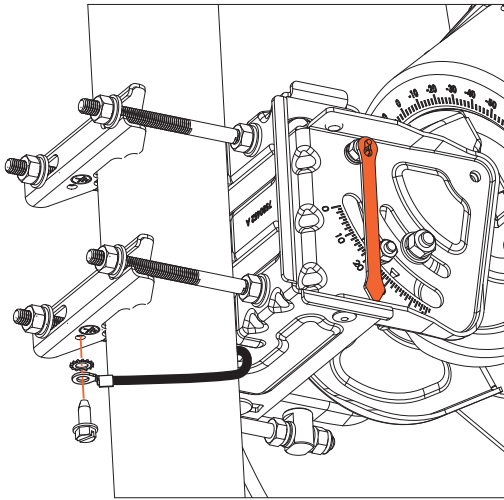

10



SKEW / INCLINAISON / NEIGUNG

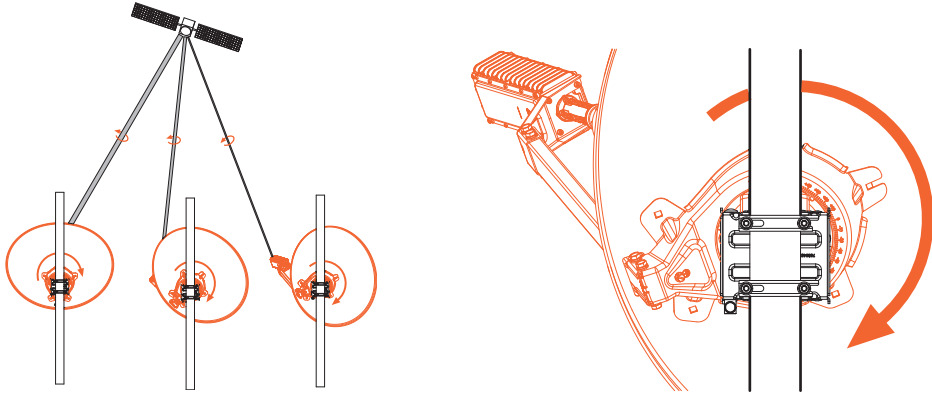

A

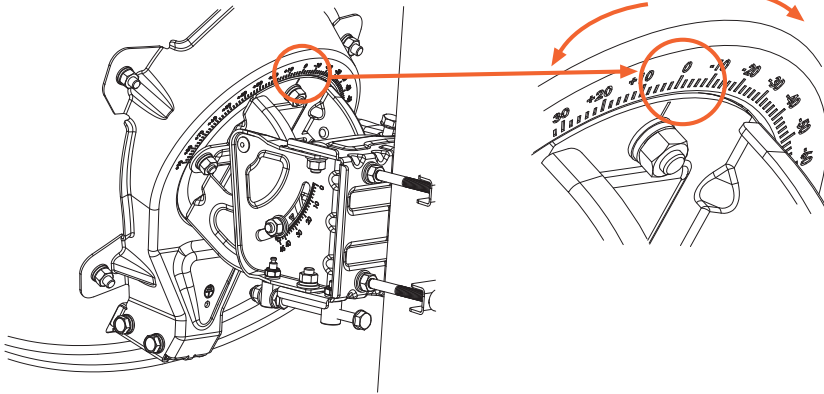

B

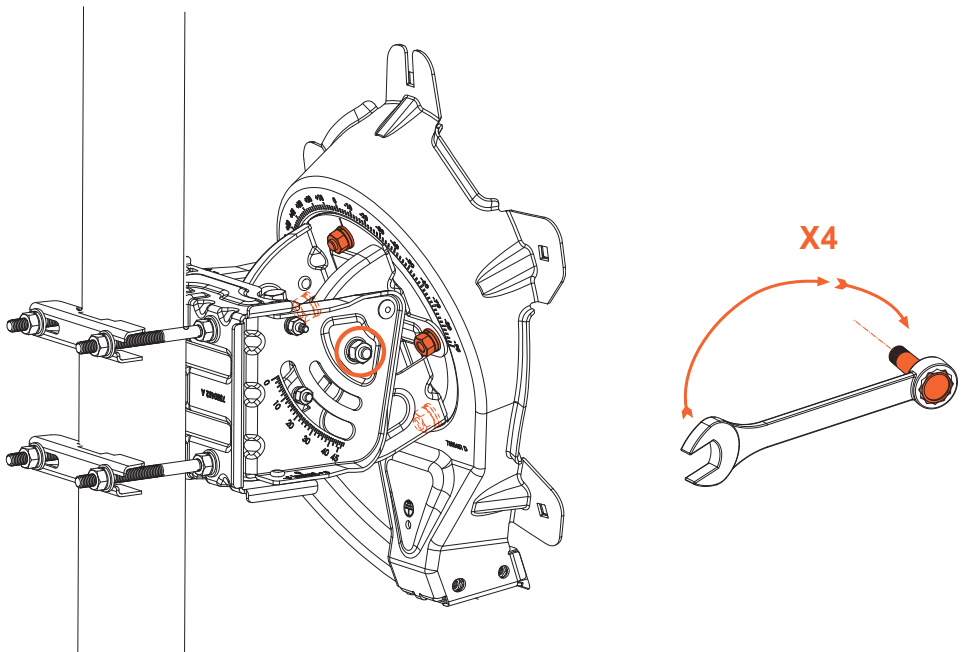

11



Azimuth
Azimut

Verify scale set to "0"
Vérifier que l'échelle est sur "0"
Stellen Sie sicher, dass die Skala auf "0" eingestellt ist

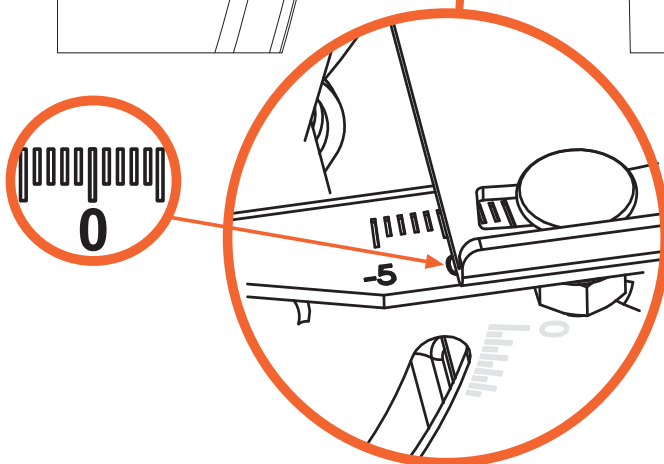
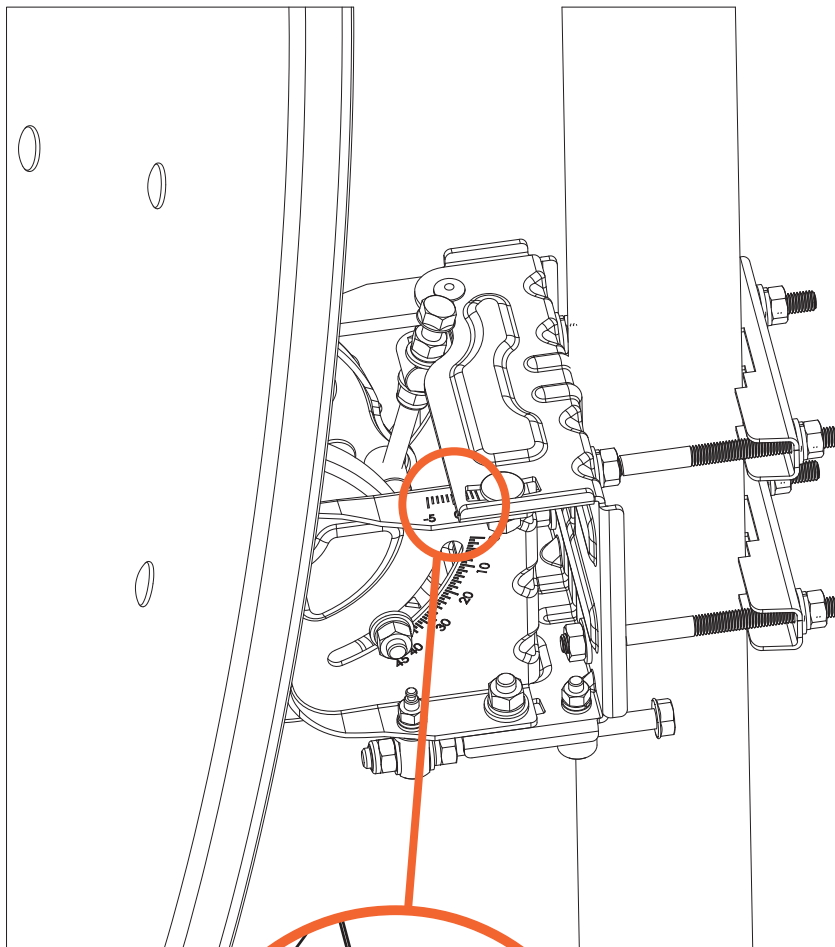

12

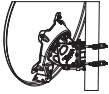

Mount elevation offset arrow
Montez la flèche de décalage de l'élévation.
Montieren Sie den Pfeil für die Elevationsabweichung

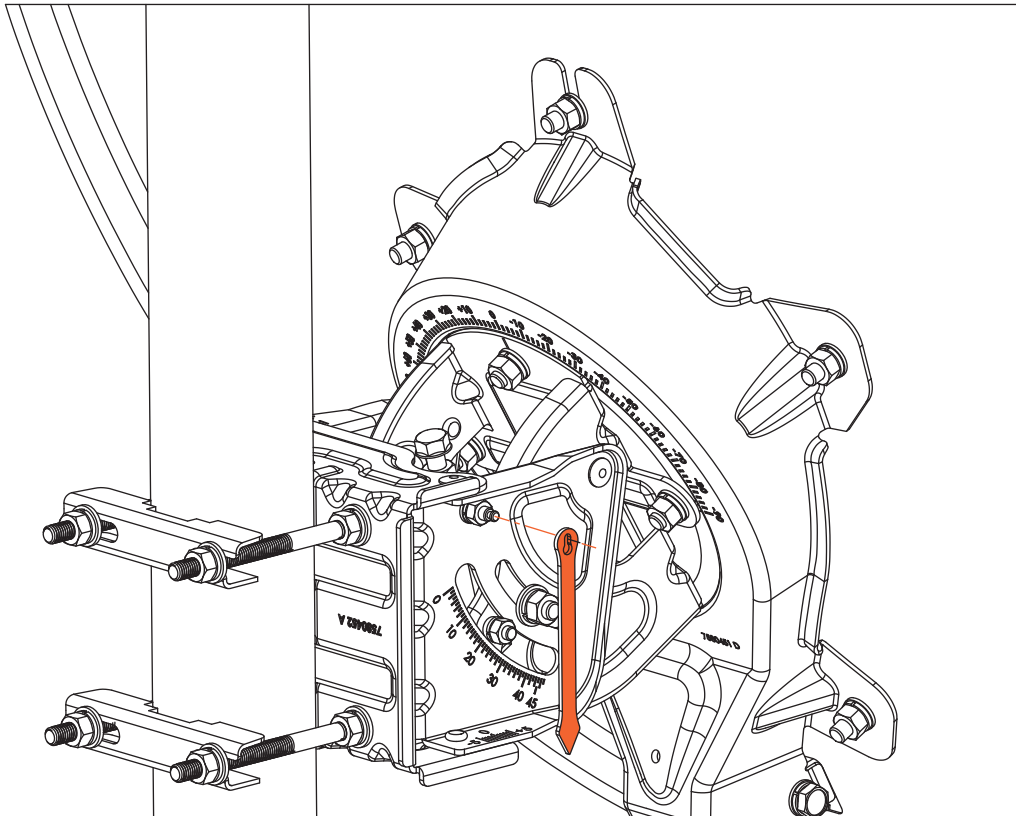
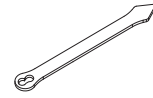

13_A



Azimuth Coarse Adjustment Réglage approximatif de l'azimut Azimut-Grobeinstellung

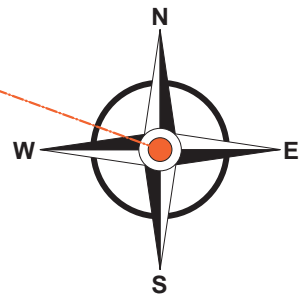
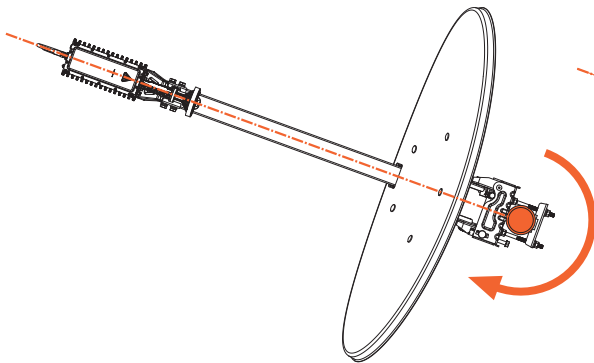
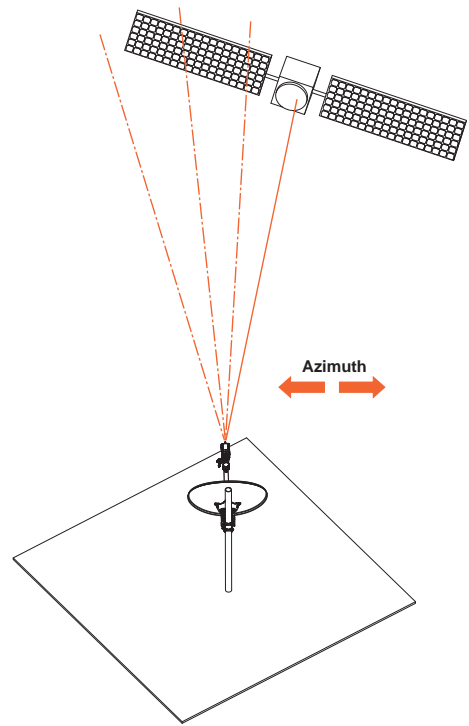
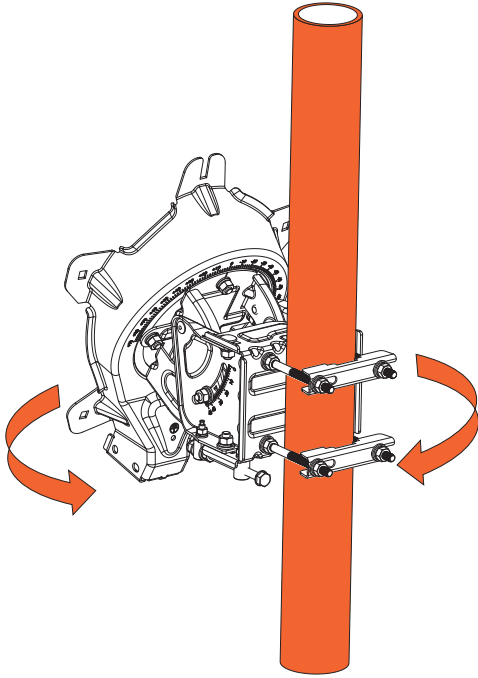

13_B



Elevation Compensation
Compensation de l'élévation
Elevationskompensation

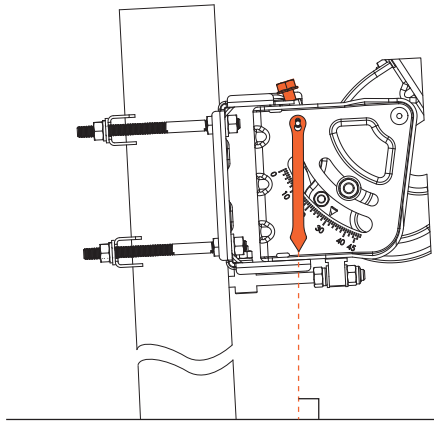
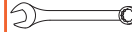

Example A / Exemple A / Beispiel A

- * Elevation invoice = 25° / Facture d'élévation = 25°
/ Elevation Rechnung = 25°
- * Elevation offset arrow = -2° / Flèche de décalage
de l'élévation = -2° /
Pfeil für Elevationsabweichung = -2°
- * Set Elevation to 23° / Régler l'élévation sur 23°
/ Elevation auf 23° einstellen

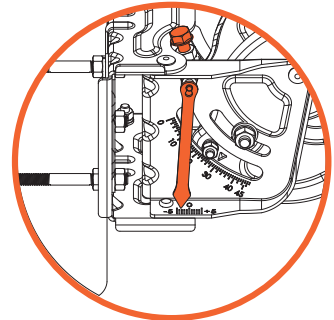

Example B / Exemple B / Beispiel B

- * Elevation invoice = 25° / Facture d'élévation = 25°
/ Elevation Rechnung = 25°
- * Elevation offset arrow = +2° / Flèche de décalage de
l'élévation = +2° /
Pfeil für Elevationsabweichung = +2°
- * Set Elevation to 27° / Régler l'élévation sur 27°
/ Elevation auf 27° einstellen

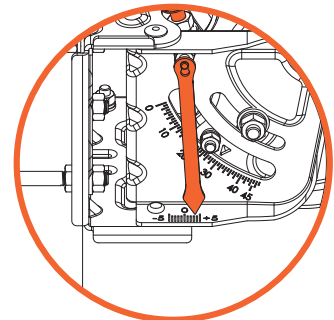

14+15

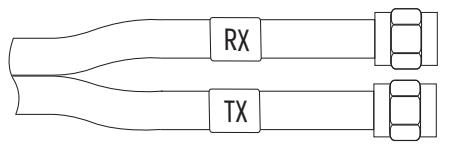
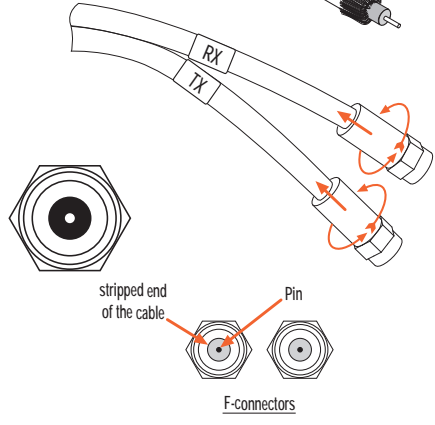
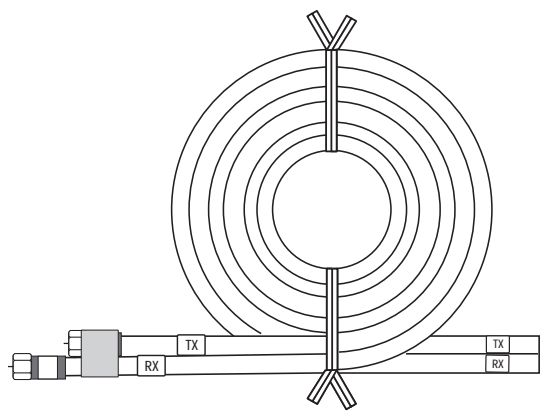
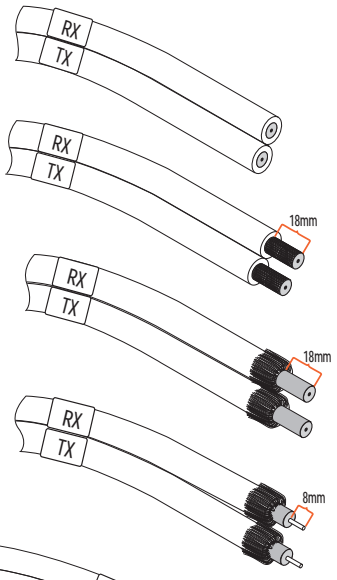
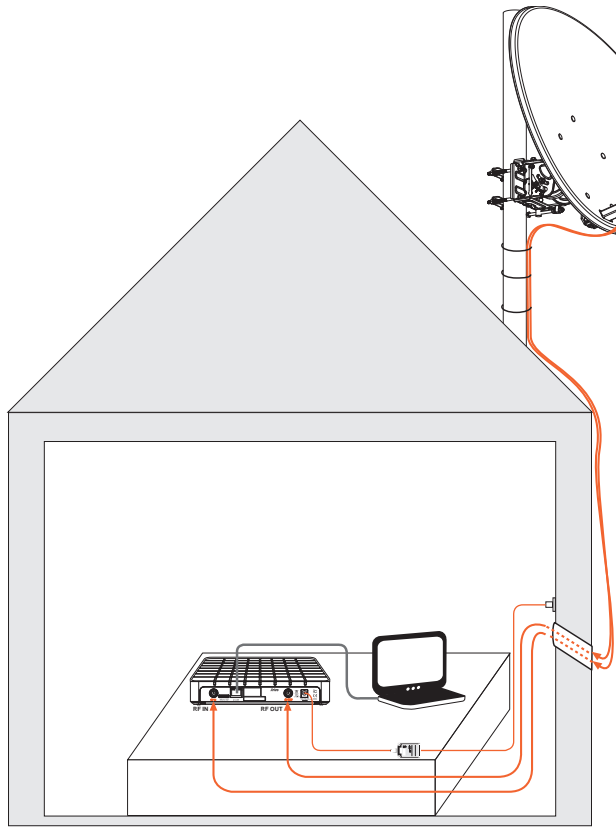
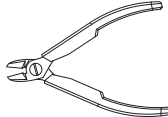
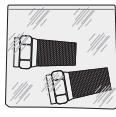

16+17

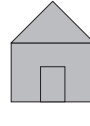
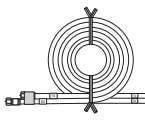

1. Modem
2. Power Supply unit / Alimentation électrique / Stromversorgung
3. Power Cord / Fil électrique / Netzkabel
4. LAN cable / Câble LAN / LAN-Kabel
5. RF connector / Connecteur RF / HF-Stecker

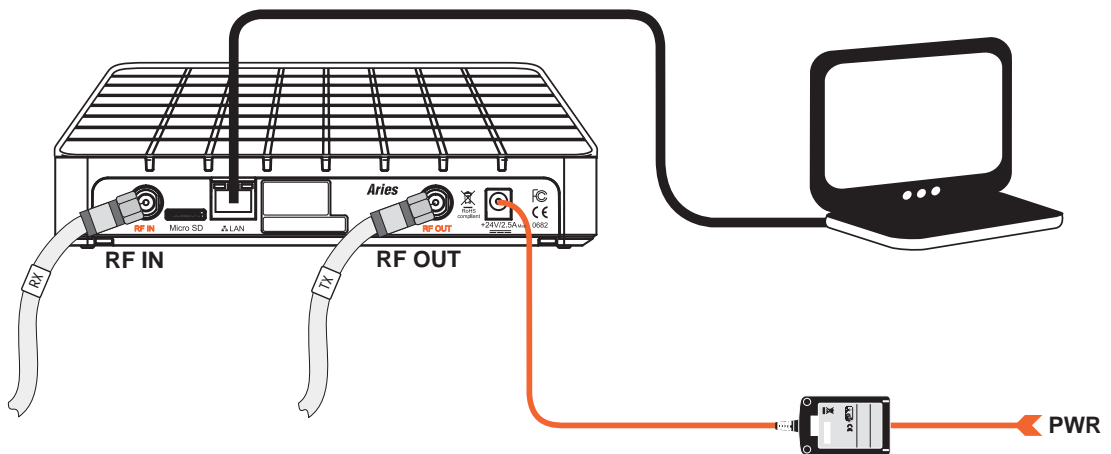
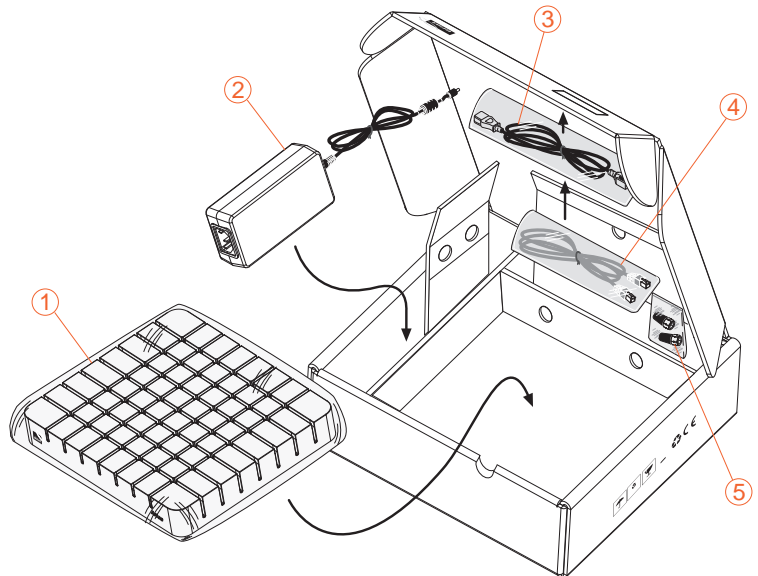



A

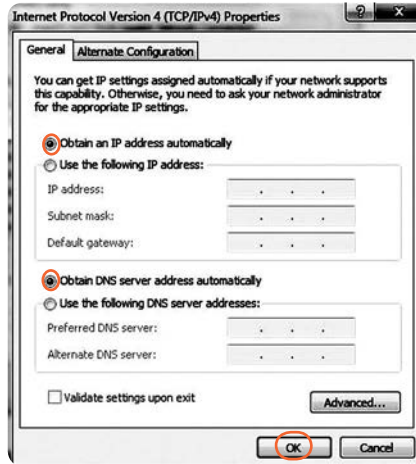
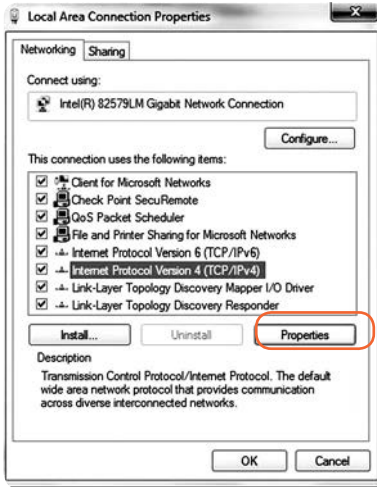

B

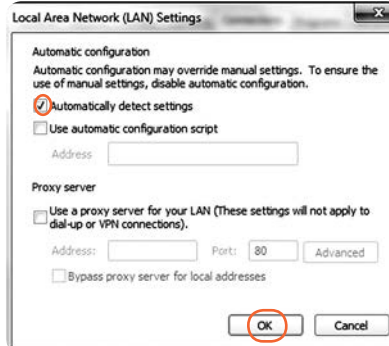
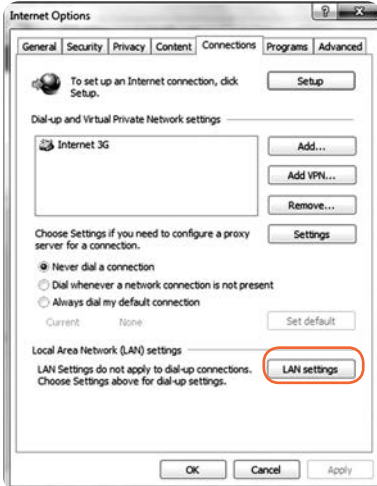

19

Browse to URL (<http://sky.manage>)
Accéder à l'URL (<http://sky.manage>)
Rufen Sie die folgende URL auf: <http://sky.manage>

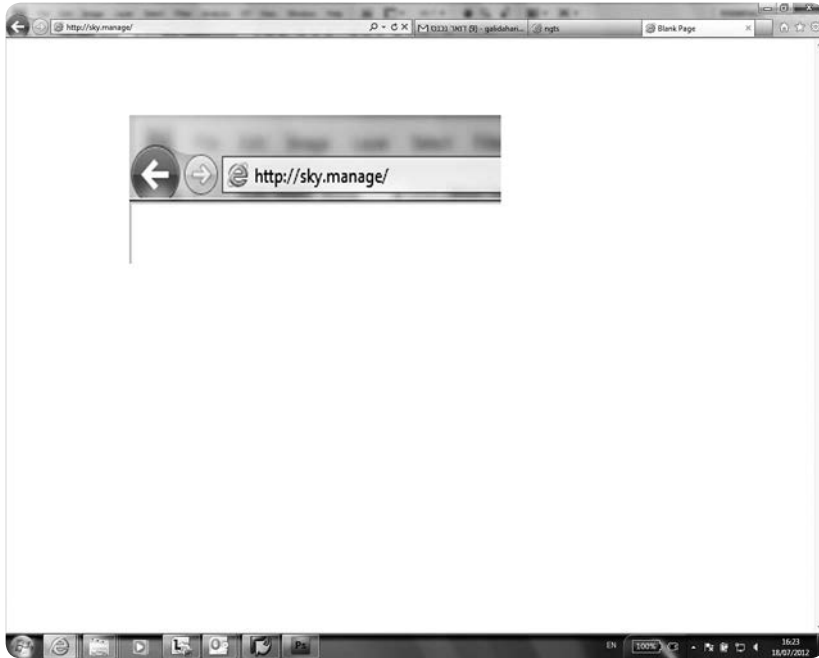
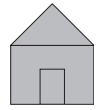

20

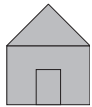

Gilat
CPE Installation

Step 1/3
Enter Installation Parameters

Step 2/3
Dish Pointing

Step 3/3
Modem Installation

Reset Modem
[FWD Channel Parameters](#)
[Load RF Cluster Table](#)

Languages: [English](#) | [Deutsch](#) | [Français](#) Help

Thank You for choosing Gilat!

The installation process consists of 3 simple steps as indicated in the bar on the left side of the page.

Step 1 - Enter Installation Parameters

Enter Location Code:
 Your location code can be found in the invoice

Enter RF Cluster Code:
 Your RF cluster code can be found in the invoice

To continue, click Next Next





CPE Installation

- ✓ **Step 1/3**
Enter Installation Parameters
- ⚙ **Step 2/3**
Dish Pointing
- ⚙ **Step 3/3**
Modem Installation
- Reset Modem

Restart Installation

Help ▼

Step 2 - Dish Pointing



Step 2.1 Start Pointing

To start pointing verify you have completed the following:

- Assembled the dish and transceiver
- Mounted the dish on the pole
- Set the skew value as indicated in the invoice
- Connected Cables from transceiver to modem
- Entered correct parameters in step 1

Once **Start Pointing** is clicked, the transceiver will start to generate audio tones that will assist in pointing the dish to the correct satellite. Throughout the pointing stage, the transmitter will be disabled.

To continue, click Start Pointing

Back
Start Pointing

Languages: English | Deutsch | Français



CPE Installation

- ✓ **Step 1/3**
Enter Installation Parameters
- ⚙ **Step 2/3**
Dish Pointing
- ⚙ **Step 3/3**
Modem Installation
- Reset Modem

Restart Installation

Help ▼

Step 2 - Dish Pointing

Current Pointing Status:

Lock:	✘
Max:	-3.0 dB
Current:	-10.0 dB

Note: The current level is lower than the maximum level achieved. Consider re-pointing before continuing.

Step 2.2 General Instructions

Please return to the dish. Verify that azimuth and elevation are set according to the values provided in the invoice. Proceed with the pointing procedure as described in the video (provided in the installation CD). Once the maximum signal level is achieved, click Finish Pointing to stop audio generation and to launch modem installation.

To continue, click Finish Pointing

Back
Finish Pointing

Languages: English | Deutsch | Français

22-24



Azimuth
Azimut

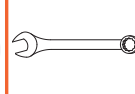

A

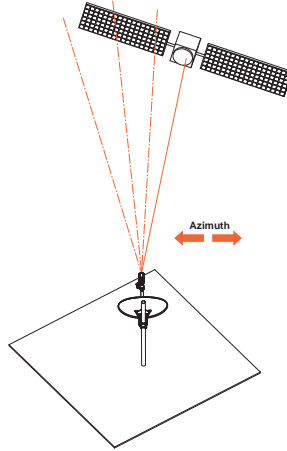
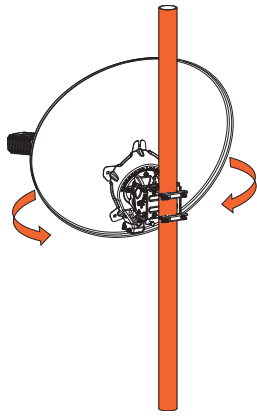

Searching
Recherche
Suche

B

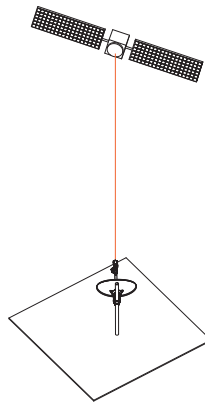
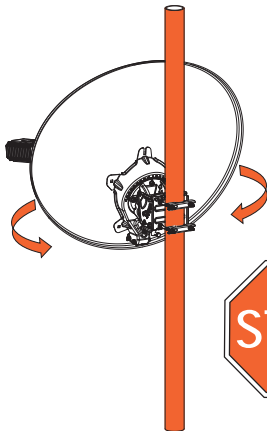

Transition to Lock
Transition au verrou
Übergang zu Signalempfang

C

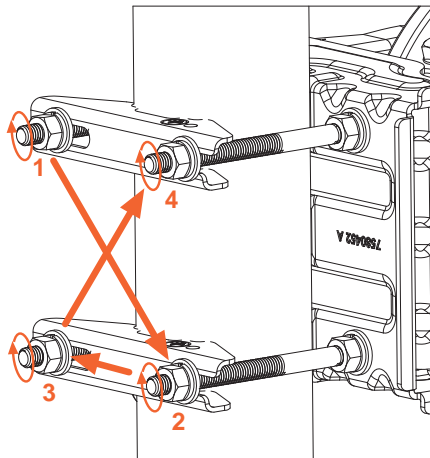

Locked - High Level
Verrouillé - Niveau élevé
Signalempfang - Stark

25



Fine Azimuth Azimut réglé Azimut-Feinoptimierung

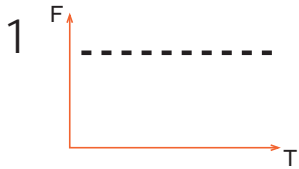
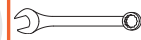

Locked - High Level
Verrouillé - Niveau élevé
Signalempfang - Stark

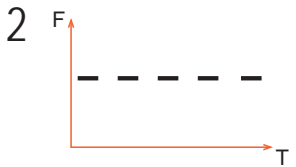

Locked - Medium Level
Verrouillé - Niveau moyen
Signalempfang - Max

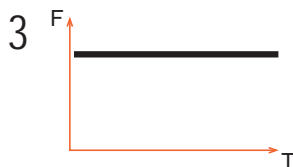

Locked - Max Level
Verrouillé - Niveau max
Signalempfang - Max

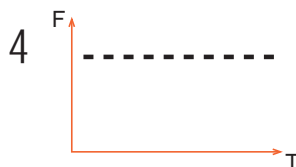

Locked - High Level
Verrouillé - Niveau élevé
Signalempfang - Stark

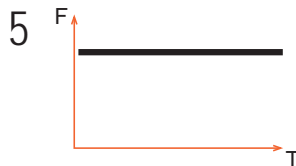

Locked - Max Level
Verrouillé - Niveau max
Signalempfang - Max

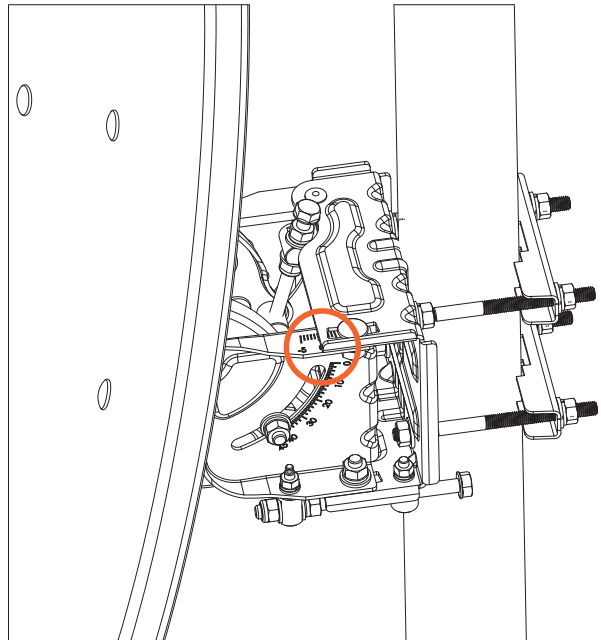
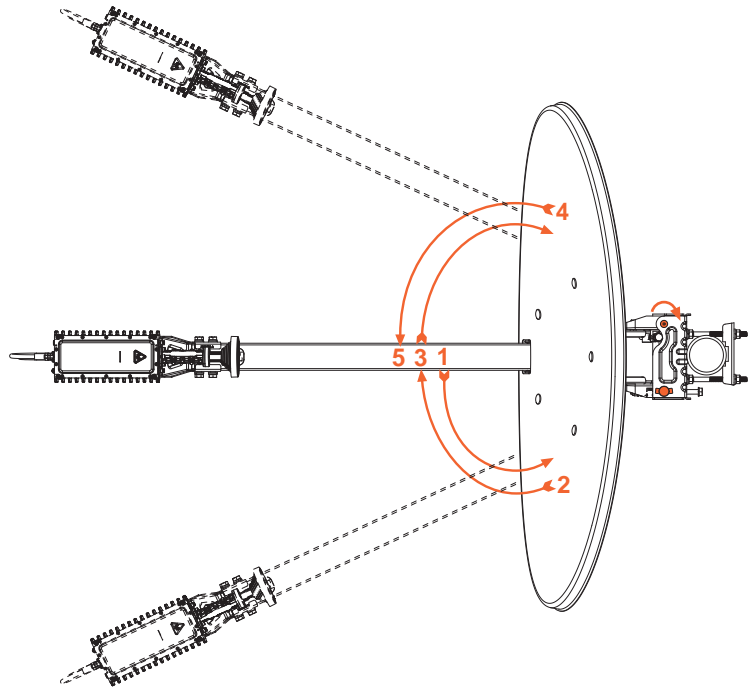

26



Elevation
Élévation
Elevation

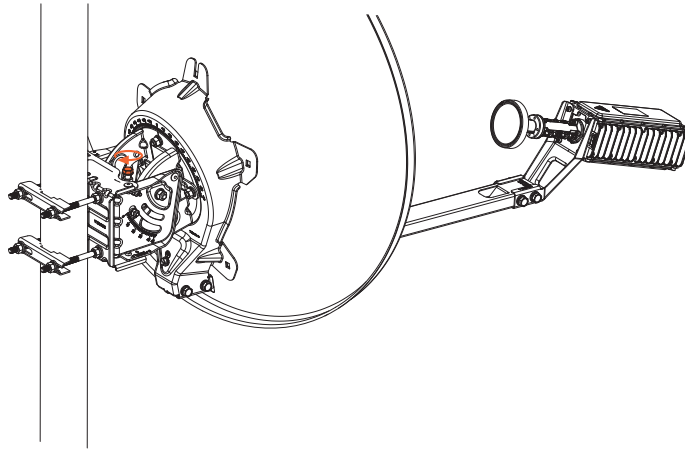
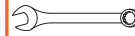

Locked - Max Level
Verrouillé - Niveau max
Signalempfang - Max



Locked - High Level
Verrouillé - Niveau élevé
Signalempfang - Stark



Locked - Max Level
Verrouillé - Niveau max
Signalempfang - Max



Locked - High Level
Verrouillé - Niveau élevé
Signalempfang - Stark

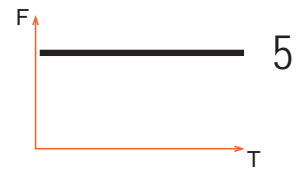

Locked - Max Level
Verrouillé - Niveau max
Signalempfang - Max

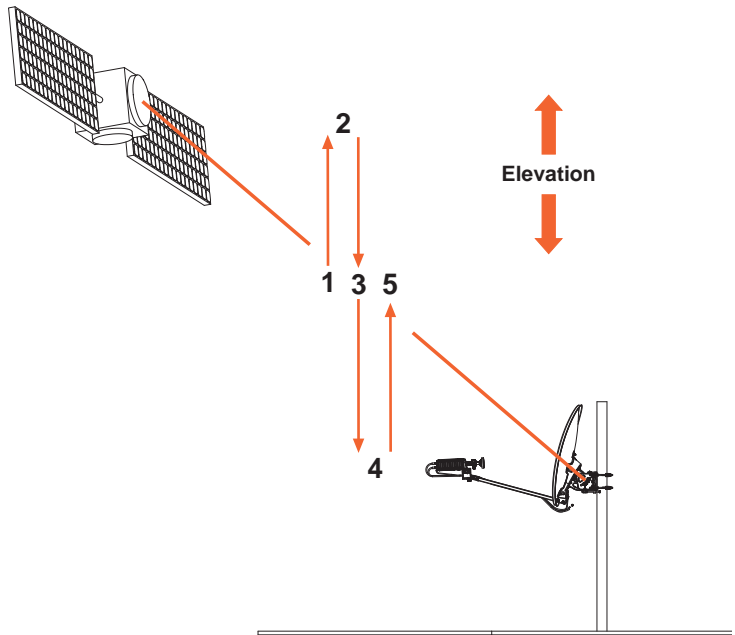

27

Repeat Stage 25
 Répéter l'étape 25
 Wiederholen Sie Schritt 25

25

Fine Azimuth
 Azimut réglé
 Azimut-Feinoptimierung

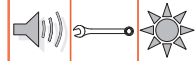

28+29

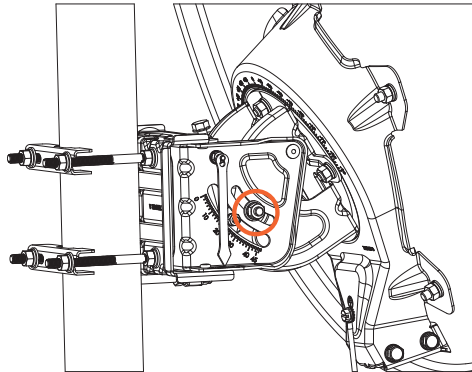
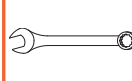

Locked - Max Level
 Verrouillé - Niveau max
 Signalempfang - Max

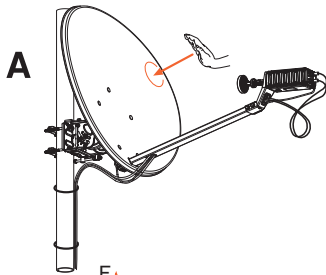
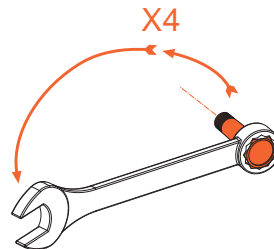
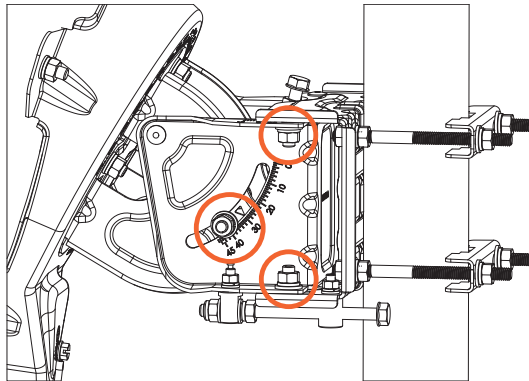

Locked - Max Level
 Verrouillé - Niveau max
 Signalempfang - Max

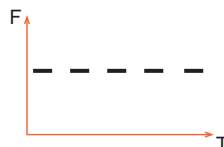
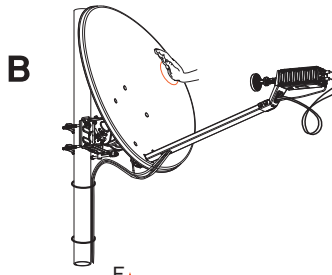

Locked - Medium Level
 Verrouillé - Niveau moyen
 Signalempfang - Max

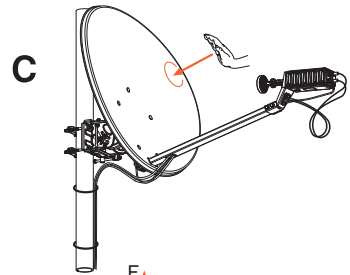

Locked - Max Level
 Verrouillé - Niveau max
 Signalempfang - Max

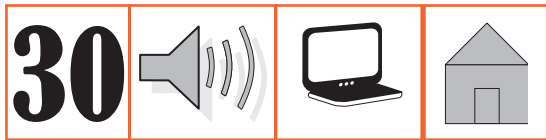

A

Gilat
CPE Installation

- Step 1/3
Enter Installation Parameters
- Step 2/3
Dish Pointing**
- Step 3/3
Modem Installation

Reset Modem

Restart Installation

Help

Step 2 - Dish Pointing

Current Pointing Status:

Lock:	<input checked="" type="checkbox"/>
Max:	10.4 dB
Current:	10.2 dB

Step 2.2 General Instructions

Please return to the dish. Verify that azimuth and elevation are set according to the values provided in the invoice. Proceed with the pointing procedure as described in the video (provided in the installation CD). Once the maximum signal level is achieved, click Finish Pointing to stop audio generation and to launch modem installation.

To continue, click Finish Pointing

Back Finish Pointing

Languages: English Deutsch Français

B

Gilat
CPE Installation

- Step 1/3
Enter Installation Parameters
- Step 2/3
Dish Pointing
- Step 3/3
Modem Installation

Reset Modem

Restart Installation

Help

Step 2 - Dish Pointing

Reminder

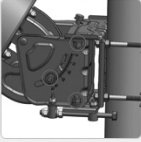

Have you fastened the bolts?

Yes - Click OK
No - Click Cancel and return to the dish to fasten them.

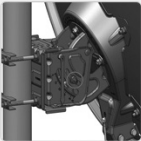

To start Modem Installation, click OK.

OK Cancel

Back Finish Pointing

31

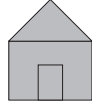

Gilat
CPE Installation

- ✓ Step 1/3
Enter Installation Parameters
- ✓ Step 2/3
Dish Pointing
- ⚙ Step 3/3
Modem Installation

Reset Modem

Restart Installation

Step 3 - Modem Installation Process

Help ▾

Installation in progress
Approximately 79.5 minutes left till installation completion

Step 1/5 - Software Download
20%

Note - During the installation the modem will reboot. Do not close or refresh the browser window until installation is completed!

Languages: English | Deutsch | Français

Gilat
CPE Installation

- ✓ Step 1/3
Enter Installation Parameters
- ✓ Step 2/3
Dish Pointing
- ⚙ Step 3/3
Modem Installation

Reset Modem

Restart Installation

Step 3 - Modem Installation Process

Help ▾

Installation completed successfully

CPE installation is complete.
Now you can connect to the Internet.

Finish

Languages: English | Deutsch | Français

TV Reception Kit for SBBS Antenna Kit
Kit de réception TV pour le kit d'antenne SBBS
TV-Empfangskit für das Antennenkit SBBS

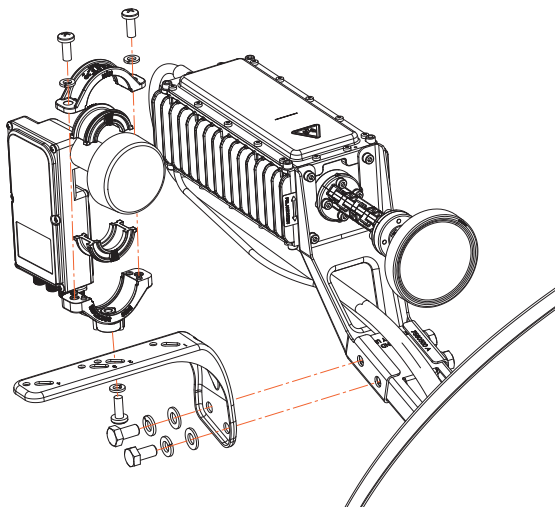
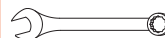

Kit content / Contenu du Kit / Kitinhalt

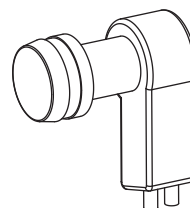
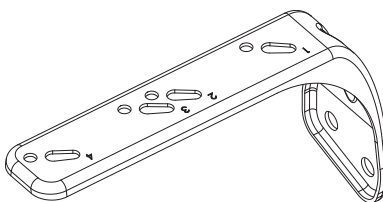
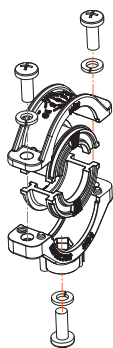

Top View
Vue d'en haut
Ansicht von oben

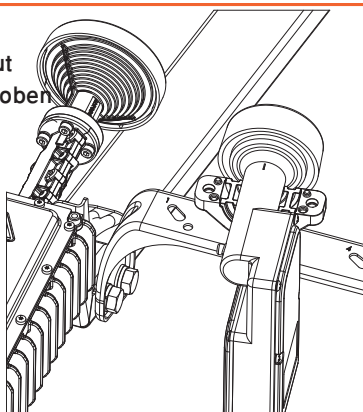

Bottom view
Vue d'en bas
Ansicht von unten

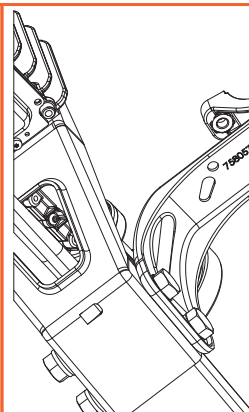

A1

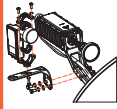

TV LNB Slot Position
Position orbitale de satellite TV
V-Satelliten-Orbitalposition

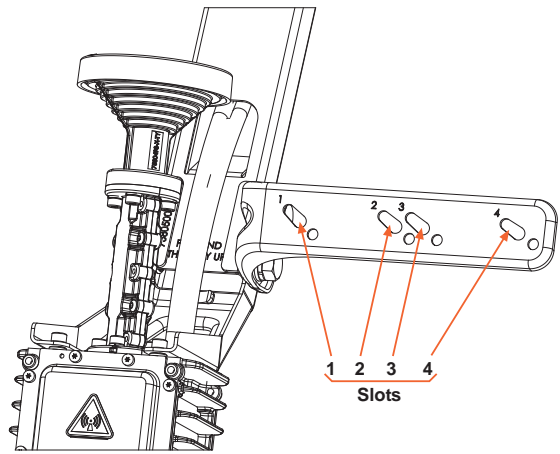
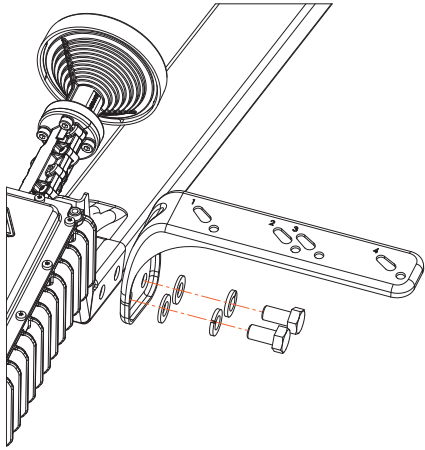
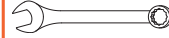

RF Cluster Group / Groupe de clusters RF / HF-Cluster-Gruppe	TV satellite Orbital Position 19.2E Position orbitale de satellite TV TV-Satelliten-Orbitalposition	TV satellite Orbital Position 23.5E Position orbitale de satellite TV TV-Satelliten-Orbitalposition
1-4	Slot 3 / Fente 3 / Steckplatz 3	Slot 1 / Fente 1 / Steckplatz 1
5-8	Slot 4 / Fente 4 / Steckplatz 4	Slot 2 / Fente 2 / Steckplatz 2

A2

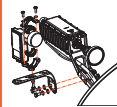

NECK MOUNTING
MONTAGE DU COL
ZAPFENMONTAGE

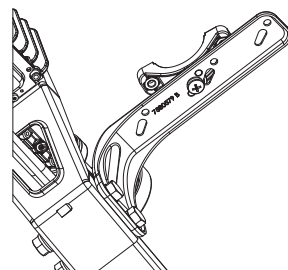
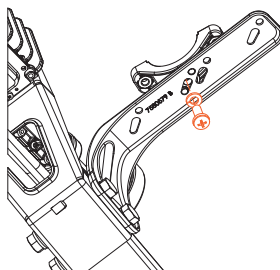
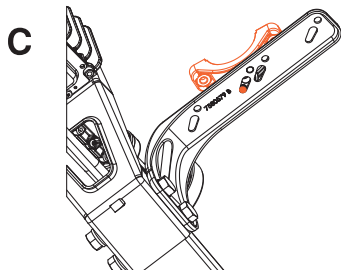
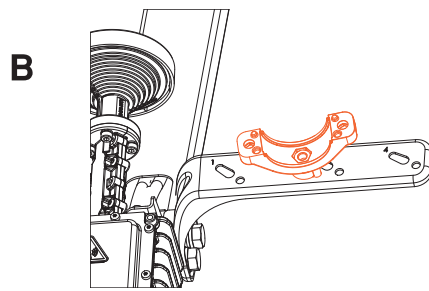
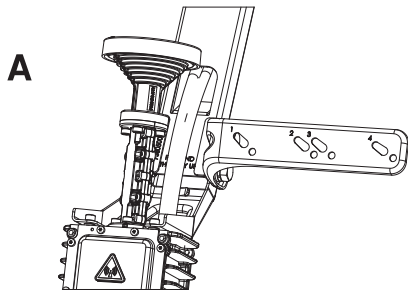

**Neck size matching / Taille du col correspondante
/ Abgleich der Zapfengröße**

Large neck
Col large
Großer Hals

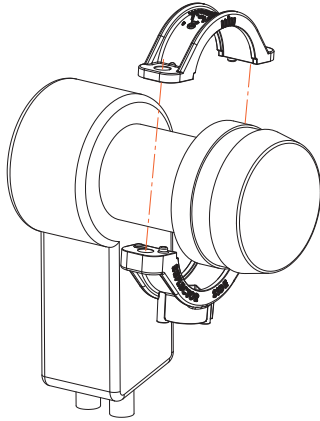

Small neck
Col court
Kleiner Hals

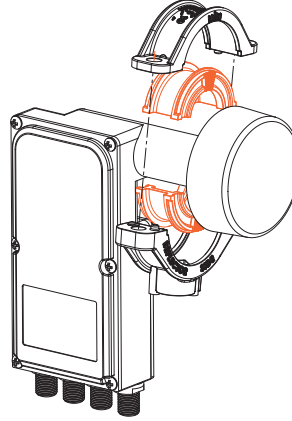

A3

TV LNB MOUNTING
MONTAGE TV LNB
TV-LNB-MONTAGE



D

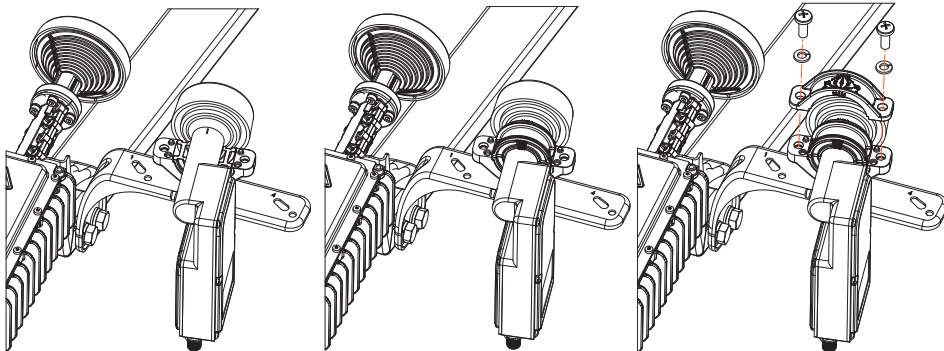

E

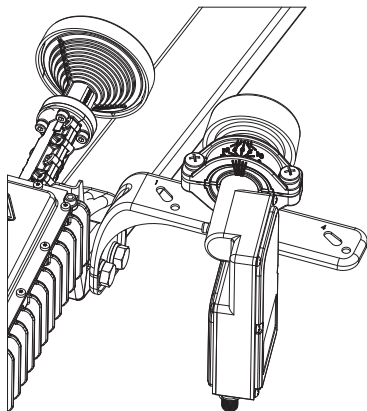

**Return to step 7B on page 21
Retournez à l'étape 7B à la page 21
Zurück zu Schritt 7B auf Seite 21**